

**Shivaki**

**Инструкция пользователя  
32SH90G 43SF90G  
US32H4103 US43H3303 US50H3303**

# СОДЕРЖАНИЕ

## ВВЕДЕНИЕ

Инструкция по мерам безопасности.....

## ОБЩИЕ СВЕДЕНИЯ

Обзор устройства .....

Особенности .....

Комплектация .....

Установка .....

Общий вид панелей управления .....

Функции пульта дистанционного управления.....

Установка батареек в пульт дистанционного управления .....

Использование пульта дистанционного управления .....

## ФУНКЦИОНАЛЬНЫЕ ВОЗМОЖНОСТИ

Использование меню .....

Канал .....

Установка параметров спутника.....

Изображение.....

Звук .....

Время .....

Установка.....

Другая информация.....

## HD-МЕДИАПЛЕЕР

Приложение.....

Полезные примечания .....

Технические характеристики встроенного HD-медиаплеера .....

Поиск неисправностей .....

Информация о продукции.....

# ВВЕДЕНИЕ

## ИНСТРУКЦИЯ ПО МЕРАМ БЕЗОПАСНОСТИ



### Символ опасности

Напоминание пользователю о высоком напряжении

#### ⚠ ВНИМАНИЕ!

ВО ИЗБЕЖАНИЕ ПОВРЕЖДЕНИЯ, ВОЗГОРАНИЯ УСТРОЙСТВА ИЛИ ПОРАЖЕНИЯ ЭЛЕКТРИЧЕСКИМ ТОКОМ НЕ ДОПУСКАЙТЕ ПОПАДАНИЯ УСТРОЙСТВА ПОД ДОЖДЬ ИЛИ ЭКСПЛУАТАЦИИ ЕГО В УСЛОВИЯХ ПОВЫШЕННОЙ ВЛАЖНОСТИ.

#### ⚠ ПРЕДУПРЕЖДЕНИЯ:

- Перед использованием устройства внимательно ознакомьтесь с настоящим руководством. Сохраните его для использования в будущем.
- Никогда самостоятельно не вскрывайте устройство и внешний блок питания, это может стать причиной поражения электрическим током, привести к выходу устройства из строя и аннулирует гарантийные обязательства производителя. Для ремонта и технического обслуживания обращайтесь только к квалифицированным специалистам.
- Для электропитания устройства используйте электросеть с надлежащими характеристиками.
- Подключайте устройство только к предназначенным для этого аудиовидеокомпонентам и предназначенными для этого соединительными кабелями.
- Не подвергайте устройство воздействию прямых солнечных лучей, низких и высоких температур, повышенной влажности. Избегайте резких перепадов температуры и влажности. При перемещении устройства из прохладного помещения в теплое и наоборот распакуйте устройство перед началом эксплуатации и подождите 1–2 часа, не включая его.
- Не устанавливайте на устройство посторонние предметы. Оберегайте устройство от ударов, падений, вибрации и иных механических воздействий. Помните – экран устройства хрупок и может быть поврежден даже незначительным усилием.
- Не закрывайте вентиляционные отверстия на задней панели устройства и не устанавливайте его в местах, где нормальное охлаждение устройства во время работы невозможно. Рекомендуем оставлять не менее 10 см свободного пространства вокруг устройства для лучшей вентиляции.
- Устанавливайте устройство только на твердой ровной поверхности, используйте подставку и набор крепежных элементов, входящих в комплект поставки. При установке на вращающемся основании или кронштейне следите, чтобы кабель питания не натягивался и оставался свободен для доступа на случай необходимости быстрого отключения кабеля питания от сети электропитания. Штепсельная вилка должна оставаться легкодоступной на случай необходимости быстрого отключения от сети электропитания.
- При монтаже устройства на стену используйте только специальные крепления и кронштейны, учитывая вес и размер устройства, во избежание получения травм и повреждения устройства. В случае необходимости обратитесь к квалифицированным специалистам.



### Символ предупреждения

Напоминание пользователю о проведении всех действий в соответствии с инструкцией.

- Не используйте при чистке устройства абразивные материалы и органические соединения (алкоголь, бензин и т.д.). Для чистки корпуса устройства допускается использование небольшого количества нейтрального моющего средства, для чистки экрана используйте сухую мягкую ткань или специальные салфетки, предназначенные для LCD-мониторов.
- Отключайте устройство от сети электропитания и от кабеля телевизионной антенны, если не собираетесь пользоваться им длительное время, или перед грозой. Не прикасаться во время грозы к устройству, сетевому шнуру или кабелю антенны!
- Вынимайте батарейки из пульта дистанционного управления, если не собираетесь пользоваться им длительное время.
- Просмотр телепередач рекомендуется проводить при положении регулятора громкости телевизора не более 1/2 от максимального уровня. Длительное прослушивание на более высоком уровне громкости может привести к ухудшению слуха, а на максимальной – к выходу из строя громкоговорителя.
- Если в течение длительного времени изображение на экране телевизора остается неподвижным, то на матрице могут возникнуть остаточные изображения, т.н. «эффект статичных изображений».
- Использование телевизора предполагает просмотр постоянно меняющегося изображения, занимающего всю площадь экрана.

Все иллюстрации, приведенные в данной инструкции, являются схематическими изображениями объектов и могут отличаться от их реального внешнего вида.

#### ⚠ ВНИМАНИЕ!

Для предотвращения опасности поражения электрическим током не подключать к сети электропитания со снятой решеткой

#### ⚠ ВНИМАНИЕ!

При неправильной установке батарей возможен взрыв.  
Батареи заменять батареями только того же или аналогичного типа

## СВЕДЕНИЕ О СЕРТИФИКАЦИИ



## ОБЩИЕ СВЕДЕНИЯ

### ОБЗОР УСТРОЙСТВА

LED ЖК-телевизор со встроенным HD-медиаплеером — это электронное устройство для приема и отображения изображения и звука, передаваемых по беспроводным каналам, и сигналов от устройств воспроизведения видеосигнала, со встроенным мультiformатным медиаплеером. Устройство предназначено для личных, семейных, домашних и иных нужд, не связанных с осуществлением предпринимательской деятельности.

### ОСОБЕННОСТИ

#### Оснащение

- Высококачественная цветная IPS-матрица со светодиодной подсветкой
- Собственное разрешение матрицы 1366x768\*, 1920x1080
- 2 USB2.0 - порт для воспроизведения HD-видео, аудиофайлов и фотографий с внешних USB- совместимых устройств
- 2 видеointерфейса HDMI
- Аудио выход LINE OUT
- Композитный видеовход AV IN
- SPDIF цифровой AUDIO OUT
- Совместимость с настенными креплениями стандарта VESA
- Настройка цветовой температуры
- Регулировка тембра, баланса акустической системы
- Предустановленные настройки звука

#### Режим телевизора

- Чувствительный тюнер, обеспечивающий уверенный прием аналоговых каналов
- Функция автоматического и ручного поиска каналов
- Поддержка Dolby Digital Audio и NICAM стерео
- Функция телетекста
- Регулировка яркости и контрастности, предустановленные настройки изображения
- Современные методы шумоподавления

#### Режим монитора персонального компьютера

- Широкий диапазон поддерживаемых разрешений

### КОМПЛЕКТАЦИЯ

ЖК-телевизор .....	1 шт.
Пульт дистанционного управления . .....	1 шт.
Батарейка AAA .....	2 шт.
Опорные ножки для телевизора.....	2 шт.
Элементы для установки телевизора.....	1 шт.
Салфетки для чистки экрана.....	1 шт.
Гарантийный талон.....	1 шт.
Инструкция пользователя.....	1 шт.

### УСТАНОВКА

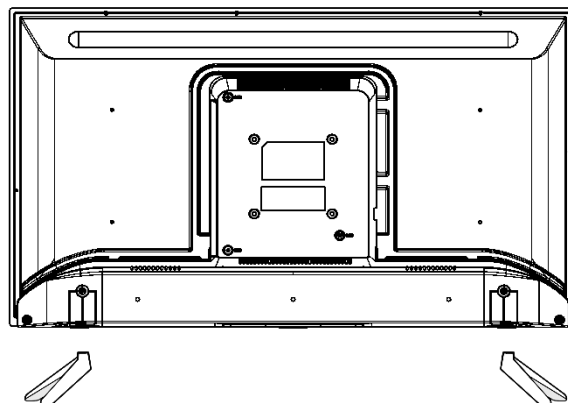



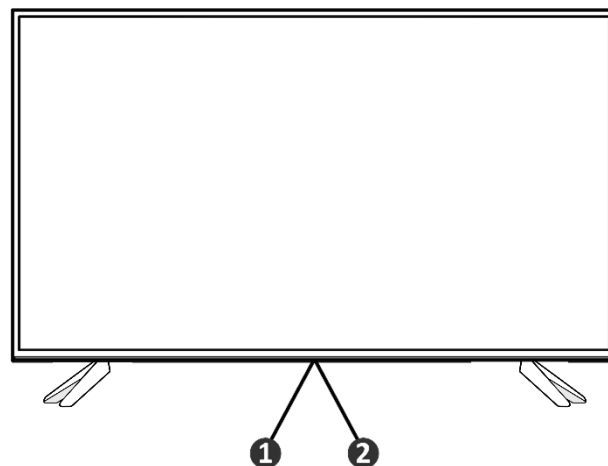

Для настольного размещения воспользуйтесь настольной подставкой. Совместите подставку с телевизором и зафиксируйте винтом, как показано на рисунке.

### ОБЩИЙ ВИД ПАНЕЛЕЙ УПРАВЛЕНИЯ

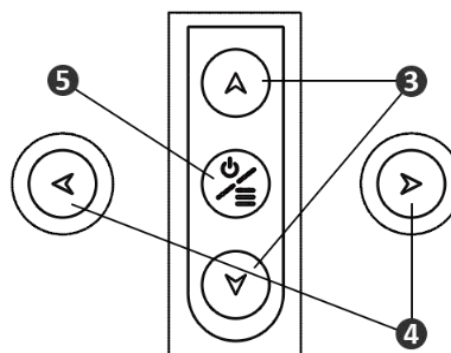

1. ИК-датчик системы дистанционного управления
2. Индикатор рабочего режима/режима ожидания телевизионных каналов/ перемещение по пунктам меню.



3. Клавиши  – Переключение настроенных каналов
4. Клавиша  - Клавиши регулировки громкости.
5. Клавиши  – Клавиши Вкл/Выкл и Меню

 *Примечание. Иллюстрации ниже приведены только для справки и могут отличаться от реального внешнего вида конкретного продукта.*

## ОБЩИЕ СВЕДЕНИЯ

### Функции пульта дистанционного управления

Большинство функций вашего телевизора доступны через меню, которые появляются на экране. Пульт дистанционного управления, поставляемый с вашим устройством, можно использовать для навигации по меню и для настройки всех общих настроек.



**SOURCE** Для входа в интерфейс выбора источника

 Режим ожидания/Вкл

**0-9** Для ввода номеров каналов

**ECO** Используется для доступа к меню времени (доступно на DTV)

**GUIDE** Включение электронного гида программ под источником DTV

**MENU** Доступ к главному меню системы на экране телевизора.

**EXIT** Выход из меню

 Навигация по меню, выбор опций меню

**ZOOM +/-** Увеличить или уменьшить.

**OK** Откройте соответствующее подменю / Подтвердить выбор

 Быстрое меню

**RETURN** Вернуться в предыдущее меню

**VOL +/-** Для контроля громкости

**INFO** Для отображения информации о программе, если она доступна

**MUTE** Чтобы отключить и включить звук

**CH +/-** Для настройки каналов

**TEXT** Включение или выключение телетекста.

**SUBTITLE** Субтитры.

**LIST** Для отображения списка каналов

**TV** Для доступа к режиму телевизора

**КРАСНАЯ КНОПКА** Запуск записи цифрового канала.

**ЗЕЛЕНАЯ КНОПКА** Остановка записи/выбор

**ЖЕЛТАЯ КНОПКА** Вставка

**СИНЯЯ КНОПКА** Выбор аудио языка (если доступно)

#### ПРИМЕЧАНИЕ:

Все картинки и фотографии в этом руководстве пользователя приведены только для справки. Конкретная модель может отличаться от приведенных изображений.

## ОБЩИЕ СВЕДЕНИЯ

### УСТАНОВКА БАТАРЕЕК В ПУЛЬТ ДИСТАНЦИОННОГО УПРАВЛЕНИЯ

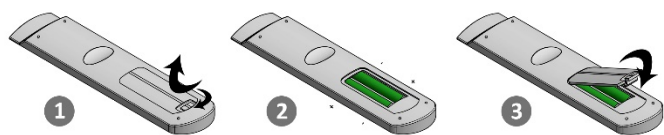

1. Откройте крышку на задней поверхности пульта дистанционного управления.
2. Установите батарейки, соблюдая полярность.
3. Закройте крышку.

#### ⚠ ПРИМЕЧАНИЕ

- Вставьте две батареи R03 (AAA) (входят в комплект) в пульт дистанционного управления. Соблюдайте полярность при установке батарей.
- Не оставляйте пульт ДУ в местах с очень высокой температурой или влажностью.
- Не используйте новую батарею со старыми.
- Не смешивайте марганцовые батареи с другими видами батарей.
- Не подвергайте датчик пульта ДУ воздействию прямого солнечного света или осветительных приборов. Это может привести к повреждению устройства.
- Если вы не собираетесь использовать пульт ДУ в течение длительного времени, извлеките батареи, чтобы предотвратить возможное повреждение вследствие течи или коррозии батарей.
- Если ресивер больше не отвечает на команды пульта ДУ, замените батареи на новые.

#### ⚠ ПРИМЕЧАНИЕ

1. Все картинки в этом руководстве являются примерами для справки, фактический продукт может отличаться от изображения на продукте.
2. При установке батареи не совмещайте новые и частично разряженные батарейки.
3. Если батарейки разряжены и находятся в отсеке для батарей, из батареек может вытечь электролит, что приведет к повреждению пульта дистанционного управления
4. Если пульт не будет использоваться в течении длительного периода времени, извлеките батарейки чтобы избежать протекания электролита.
5. **ВНИМАНИЕ:** Батарейки не должны подвергаться воздействию избыточного тепла, например долго

#### ⚠ ПРИМЕЧАНИЕ:

Все картинки и фотографии в этом руководстве пользователя приведены только для справки. Конкретная модель может отличаться от приведенных изображений.

### ИСПОЛЬЗОВАНИЕ ПУЛЬТА ДИСТАНЦИОННОГО УПРАВЛЕНИЯ

При использовании пульта дистанционного управления убедитесь, что угол отклонения пульта от воображаемого перпендикуляра к датчику инфракрасных лучей на передней панели не превышает 30 градусов и расстояние до устройства не превышает 5.2 метров.

#### ⚠ ПРЕДУПРЕЖДЕНИЯ:

- Избегайте попадания прямых солнечных лучей на датчик инфракрасных лучей на передней панели устройства.
- Своевременно заменяйте батарейки в пульте дистанционного управления.
- Не роняйте пульт дистанционного управления и старайтесь оберегать его от воздействия влаги.

Общий вид передней панели телевизора

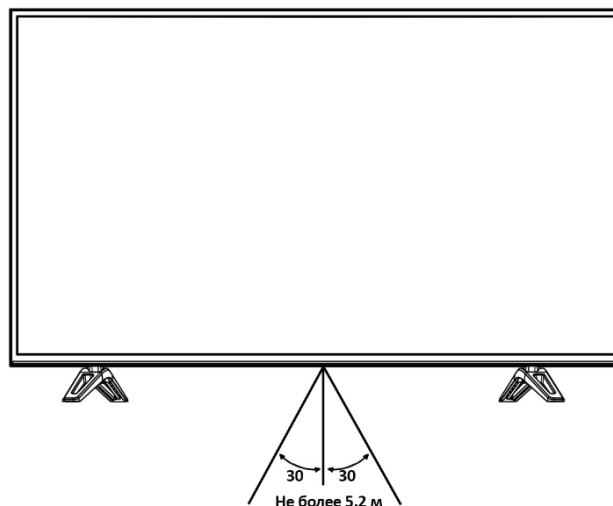

## ФУНКЦИОНАЛЬНЫЕ ВОЗМОЖНОСТИ

### ИСПОЛЬЗОВАНИЕ МЕНЮ

1. Нажмите клавишу TV MENU для входа в главное меню.
2. Используйте клавиши ◀ / ▶ для выбора одного из разделов главного меню и затем нажмите клавишу OK для входа в выбранный пункт.
3. Используйте клавиши ▲ / ▼ для выбора пунктов меню.
4. Используйте клавиши ◀ / ▶ для изменения значений выбранного пункта меню.
5. Нажмите клавишу TV MENU для выхода из подменю или из главного меню.

### КАНАЛ

В разделе КАНАЛ (доступен только в режиме ТВ-источника) вы можете выбрать параметры: Автонастройка, Ручная настройка DTV, Ручная настройка ATV, Редактор программ, Информация о сигнале, CI Информация

- Параметр Автонастройка позволяет произвести автоматическое сканирование всего телевизионного диапазона с запоминанием всех найденных телевизионных станций.
- Параметры Ручная настройка DTV и ATV позволяет вручную настроить частоту отдельного канала, его звуковую систему, а также произвести точную подстройку частоты.
- Параметр Редактор программ позволяет вызвать меню сортировки и настройки каналов. Вы можете удалить, переименовать, переместить или пропустить любой канал с помощью клавиш телетекста.
- Вы сможете получить доп. информации в разделах Информация о сигнале и CI Информация

Выберите канал, который хотите удалить, и нажмите красную клавишу.

Выберите канал, который хотите переименовать, и нажмите зеленую клавишу. Возможно переименовать только каналы ATV.

Выберите канал, который хотите переместить на новое место, и нажмите желтую клавишу. Переместитесь на нужный номер канала с помощью клавиш направления и нажмите OK. Завершите операцию, нажав желтую клавишу.

Нажмите синюю клавишу для установки и отмены пропуска канала.

### УСТАНОВКА ПАРАМЕТРОВ СПУТНИКА

Шаг 1. Нажмите кнопку Source (Источник сигнала).

Затем выберите пункт «Спутник»

Шаг 2. Зайдите в меню, выберите пункт «Канал»

В субменю канала выберите «Настройка Спутника»

Шаг 3. В появившемся окне можно настроить спутниковый сигнал или выбрать из имеющегося перечня транспондеров.

### ИЗОБРАЖЕНИЕ

В разделе ИЗОБРАЖЕНИЕ вы можете настроить яркость, контрастность, цвет, резкость и насыщенность по своему усмотрению.

1. Нажатием клавиш ▲ / ▼ и OK выберите один из пунктов меню.
2. Отрегулируйте этот параметр с помощью клавиш ◀ / ▶. При этом предустановленный режим сменится на «Пользователь» и настройки сохранятся в нем.
3. Новые настройки будут сохранены автоматически.
4. Нажмите клавишу TV MENU, чтобы вернуться в меню. Настройка параметра «Оттенок» доступна только в системе NTSC. Параметр Цветовая темп. позволяет выбрать одну из возможных предустановленных настроек: Средний, Теплый, Холодный и Пользователь. Настройка «Экран» доступна только в режиме монитора ПК. Вы можете настроить горизонтальное/вертикальное положение и отрегулировать частоту и фазу.

## ФУНКЦИОНАЛЬНЫЕ ВОЗМОЖНОСТИ

### ЗВУК

В разделе ЗВУК вы можете выбрать предустановленные настройки, настроить низкочастотную и высокочастотную составляющую звука и баланс.

- Параметр Режим звука позволяет выбрать одну из возможных предустановленных настроек: Стандартный, Музыка, Кино, Спорт, Персональный.
- Параметр Баланс позволяет настроить баланс звука.
- Параметр Автогромкость позволяет установить автоматический выбор громкости.
- Параметр SPDIF звучание позволяет установить режим объемного звучания.

#### ⚠ ПРИМЕЧАНИЕ

- *Используйте параметр Автогромкость, только когда входной сигнал искажен или его громкость слишком велика.*

### ВРЕМЯ

В разделе ВРЕМЯ вы можете настроить системное время телевизора, время его включения/выключения, автовыключение, часовой пояс, таймер меню.

- Параметр Время позволяет настроить время системы.
- Параметры Время включения и Время выключения позволяют установить время автоматического включения и выключения телевизора соответственно.
- Параметр Таймер сна позволяет задать время, через которое включится телевизор.

#### ⚠ ПРИМЕЧАНИЯ

- *При отсутствии сигнала в течение 15 минут телевизор выключится автоматически, если включен режим Автовыключение.*
- *Системное время сбрасывается при отключении телевизора от сети электропитания.*

## ДРУГАЯ ИНФОРМАЦИЯ



### БЕЗОПАСНАЯ УТИЛИЗАЦИЯ

Ваше устройство спроектировано и изготовлено из высококачественных материалов и компонентов, которые можно утилизировать и использовать повторно.

Ознакомьтесь с местной системой раздельного сбора электрических и электронных товаров. Соблюдайте локальные правила!



**Предупреждение.** Существует опасность повреждения экрана при неправильном обращении с ним. Рекомендуем поднимать телевизор, удерживая его за края, как показано на рисунке.



### УСТАНОВКА

В разделе УСТАНОВКА вы можете установить язык меню, язык аудио, субтитров, для слабослышащих, соотношение сторон, синий экран, блокировка, HDMI CEC и вход (Source) или произвести восстановление стандартных настроек.

- Параметр Язык меню позволяет выбрать язык отображения экранного меню.
- Параметр Сброс настроек позволяет вернуться к заводским установкам телевизора.
- Параметр Синий экран позволяет установить режим синего экрана.
- Параметр Язык субтитров позволяет выбрать язык отображения субтитров.
- Параметр Соотношение сторон позволяет выбрать соотношение экрана.

#### ⚠ ПРИМЕЧАНИЕ

- *Параметр Сброс настроек производит очистку всех сохраненных каналов и устанавливает системные настройки в значения по умолчанию.*

#### ⚠ ПРИМЕЧАНИЕ

**Цифры и иллюстрации, приведенные в данном руководстве пользователя, даны только для информации и могут отличаться данных для конкретной модели телевизора. Спецификации продукта и его характеристики могут быть изменены без предварительного уведомления.**

Благодарим Вас за выбор техники SHIVAKI.

Компания-производитель оставляет за собой право вносить изменения в конструкцию, дизайн и комплектацию товара без предварительного уведомления.



## HD-МЕДИАПЛЕЕР

ЖК-телевизор оснащен встроенным HD-медиаплеером, способным проигрывать видеофайлы высокого разрешения, аудиофайлы или показать изображения. В списке поддерживаемых форматов – распространенные в сети контейнеры и кодеки: MKV, MOV (H.264), WMV, MP4, AVI, DAT и др. Воспроизведение файлов осуществляется с носителей, подключенных через встроенный высокоскоростной USB2.0-порт телевизора.

### Шаг 1:

Скачайте файлы, в том числе высокого разрешения, из Интернета, домашней сети или компьютера на USB-носитель, внешний жесткий диск или любое другое USB-совместимое устройство.

### Шаг 2:

Подсоедините устройство с записанными файлами к USB-порту ЖК-телевизора, нажмите клавишу **MENU**, клавишами ◀/▶ выберите раздел Приложения и смотрите HD-контент на большом экране!

## ПРИЛОЖЕНИЕ

Убедитесь, что USB-устройство подключено. С помощью клавиш ◀/▶ выберите тип воспроизводимого содержимого из трех возможных: ФОТО, МУЗЫКА, ВИДЕО

Нажмите ОК, чтобы войти в меню выбора устройства. Выберите устройство клавишами ◀/▶ и нажмите ОК. Будет отображен список файлов и папок. Для возврата к выбору типа мультимедиа нажмите Return.

## ПОЛЕЗНЫЕ ПРИМЕЧАНИЯ

Для корректного отображения информации с USB-устройств или других носителей соблюдайте ограничения при записи файлов:

Тип файлов	Ограничения
Фотографии	Объем не больше 3 МБ
Аудиофайлы	Битрейт MP3, AAC не больше 320 кбит/с, WMA – 192 кбит/с
Видеофайлы	Битрейт видео до 40 Мбит/сек

С помощью клавиш ◀/▶ и ▲/▼ выберите файл, на экране появится окно предварительного просмотра. Нажмите клавишу **OK** для воспроизведения этого файла в полноэкранном режиме.

Используйте клавиши **OK** или **INFO** во время воспроизведения для вызова панели управления.

Выберите иконку необходимой функции клавишами ◀/▶, подтвердите выбор нажатием **OK**. Нажмите клавишу **RETURN** или **EXIT** для того, чтобы закрыть панель управления.

### ⚠ ПРИМЕЧАНИЯ

- Для вывода меню информации выберите иконку **ИНФО** и нажмите **OK**.
- Вы можете выбирать трек, субтитры или звуковую дорожку в меню информации во время воспроизведения видео.

## ТЕХНИЧЕСКИЕ ХАРАКТЕРИСТИКИ ВСТРОЕННОГО HD-МЕДИАПЛЕЕРА

- Поддерживаемые видеокодеки и контейнеры: AVI, TS, M2TS, MPG, MKV
- Поддерживаемые аудиокодеки и контейнеры: MP3, AAC, MPEG Audio, AC-3
- Размер контейнера: до 30 ГБ
- Битрейт видео: до 35 Мбит/с
- Битрейт аудио: MP3, AAC – 320 кбит/с, WMA – 192 кбит/с
- Фото: JPEG, BMP, PNG
- Субтитры: SRT
- Файловые системы носителей: FAT, FAT32, NTFS
- Объем носителей: до 16 ГБ для USB флэш-накопителей, до 1 ТБ для жестких дисков\*\*

## ПОИСК НЕИСПРАВНОСТЕЙ

Пожалуйста, проверьте возможные причины неисправности, прежде чем обращаться в сервис-центр.

Признак неисправности	Действия по устранению неисправности
ЖК-телевизор не включается, индикатор питания не горит.	<ul style="list-style-type: none"><li>• Проверьте надежность подключения кабеля электропитания.</li></ul>
Нет звука.	<ul style="list-style-type: none"><li>• Проверьте правильность подключения аудио кабеля к соответствующему разъему.</li><li>• Проверьте текущий уровень громкости.</li><li>• Нажмите клавишу <b>MUTE</b> на пульте ДУ. Возможно, данная функция была активирована ранее.</li></ul>
Пульт дистанционного управления не работает.	<ul style="list-style-type: none"><li>• Направляйте пульт ДУ точно на сенсор ЖК-телевизора с расстояния не более 5 метров.</li><li>• Проверьте работоспособность батареек, при необходимости замените их.</li><li>• Проверьте, не загрязнен ли передатчик пульта управления или сенсор ЖК-телевизора и не находятся ли между ними какие-либо препятствия.</li></ul>
Искажение звука.	<ul style="list-style-type: none"><li>• Высокий уровень громкости. Уменьшите громкость.</li></ul>

## ИНФОРМАЦИЯ О ПРОДУКЦИИ

Эти продукты были проверены на энергоэффективность при 220 В.

Тип электрического устройства	Тип энергоэффективности	Энергопотребление в режиме ожидания (Вт)	Потребляемая мощность в выключенном состоянии (Вт)	Коэффициент мощности (COS )
32SH90G	A	0,5	Не доступно	0,64
43SF90G	A	0,5	Не доступно	0,68
US32H4103	A	0,5	Не доступно	0,64
UA43H3303	A	0,5	Не доступно	0,66
UA50H3303	A	0,5	Не доступно	0,88

Страна производитель: Узбекистан

Уточнить адреса и телефоны сервисных центров можно на сайте:

[www.profservice.net/Ru/ASCs/#ARTEL](http://www.profservice.net/Ru/ASCs/#ARTEL)

Компания производитель оставляет за собой право, без предварительного уведомления, вносить изменения в список авторизованных сервисных центров, включая изменения адресов и телефонов существующих.

## Телефон Горячей линии: +78006008883

Дата изготовления: Вы можете увидеть информацию на этикетке продукта.

Знак энергоэффективности: Этикетка с информацией об энергоэффективности прикреплена к данному устройству.