

Hisense

life reimagined

ИНСТРУКЦИЯ ПО ЭКСПЛУАТАЦИИ

Перед началом эксплуатации внимательно прочитайте данную инструкцию и сохраните ее для дальнейшего использования.

RR121D4AW1

RR121D4AD1

Русский

Содержание

Меры безопасности и предупреждения	4
Описание прибора	12
Установка прибора.....	13
Перенавешивание двери	14
Панель управления.....	15
Использование прибора	15
Полезные советы и рекомендации.....	17
Очистка и уход	17
Устранение неисправностей.....	19
Утилизация.....	20

Меры безопасности и предупреждения

Ваша безопасность и безопасность других людей имеют большое значение.

В этой инструкции и на вашем приборе приведены важные предупреждения о безопасности. Внимательно прочитайте и соблюдайте эти предупреждения.



Это предупреждающий символ.

Этот символ предупреждает о потенциальной опасности, которая может привести к летальному исходу или причинить вред вам или окружающим. Каждое предупреждение о безопасности предваряется предупреждающим символом и одним из трех слов: ОПАСНОСТЬ, ПРЕДУПРЕЖДЕНИЕ или ВНИМАНИЕ.

Эти слова означают:

⚠ ОПАСНОСТЬ!

Неизбежно опасная ситуация. Может привести к летальному исходу или серьезным травмам, если сразу не следовать инструкциям.

⚠ ПРЕДУПРЕЖДЕНИЕ!

Потенциально опасная ситуация, которая, если ее не предотвратить, может привести к летальному исходу или серьезным травмам.

⚠ ВНИМАНИЕ!

Потенциально опасная ситуация, которая, если ее не предотвратить, может привести к травмам легкой и средней степени тяжести.

Каждое такое предупреждение сообщает о том, что представляет собой потенциальная опасность, как снизить вероятность получения травмы и что может произойти, если не соблюдать инструкции.



Меры безопасности и предупреждения

Чтобы вы могли безопасно и правильно пользоваться прибором, перед установкой и эксплуатацией внимательно прочитайте данную инструкцию, включая советы и предупреждения. Во избежание неполадок и несчастных случаев важно, чтобы все пользователи были ознакомлены с работой прибора и требованиями безопасности. Сохраните инструкцию и при передаче прибора новому владельцу передайте также инструкцию, чтобы при эксплуатации новый владелец имел полную информацию о работе прибора и требованиях безопасности.

Для обеспечения безопасности жизни и охраны имущества соблюдайте меры безопасности, приведенные в инструкции. Производитель не несет ответственности за ущерб, вызванный несоблюдением мер безопасности.

Безопасность детей и лиц с ограниченными способностями

- В соответствии со стандартом EN

Допускается использование прибора детьми старше 8 лет и людьми с ограниченными физическими, сенсорными и умственными способностями или с недостатком опыта или знаний, только если они находятся под присмотром или получили инструкции по безопасному использованию прибора и понимают опасности, связанные с его эксплуатацией. Не позволяйте детям играть с прибором. Дети могут очищать и осуществлять обслуживание прибора только под присмотром. Детям в возрасте от 3 до 8 лет разрешается загружать и выгружать продукты из холодильных приборов.

- В соответствии со стандартом IEC

Прибор не предназначен для использования людьми (в том числе детьми) с ограниченными физическими, сенсорными и умственными способностями или с недостатком опыта или знаний, если они не находятся под присмотром или руководством лиц, ответственных за их безопасность.

- Следите за детьми, чтобы они не играли с прибором.
- Храните упаковочные материалы в недоступном для детей месте. Опасность удушья.
- Отслуживший прибор сделайте непригодным для использования. Отсоедините прибор от электросети, обрежьте шнур питания как можно ближе к прибору и снимите дверцы, чтобы во время игры дети не пострадали от удара электрическим током и не закрылись внутри прибора.
- Если вы устанавливаете этот прибор с магнитным уплотнителем вместо старого прибора с замком-защелкой, сломайте или снимите замок, чтобы дети не могли закрыться внутри прибора.



Общие требования безопасности

- Прибор предназначен для использования в бытовых условиях и условиях, приближенных к бытовым, в том числе:
 - в кухонных зонах для персонала в магазинах, офисах и прочих производственных условиях,
 - на сельскохозяйственных фермах, постояльцами в гостиницах, мотелях и прочей инфраструктуре жилого типа,
 - в местах ночлега и завтрака,
 - при организации общественного питания и в аналогичных условиях, где не предусмотрена розничная торговля.
- Не храните внутри прибора взрывчатые вещества, например, воспламеняющиеся газы в баллонах под давлением.
- Во избежание опасности замену поврежденного шнура питания может проводить производитель, авторизованный сервисный центр или квалифицированный специалист.
- **ПРЕДУПРЕЖДЕНИЕ!** Не закрывайте вентиляционные отверстия прибора и кухонной мебели, куда встроен прибор, содержите их в чистоте.
- **ПРЕДУПРЕЖДЕНИЕ!** Не используйте механические и другие приспособления для ускорения процесса размораживания, кроме рекомендованных производителем.
- **ПРЕДУПРЕЖДЕНИЕ!** Не допускайте повреждения контура охлаждения.
- **ПРЕДУПРЕЖДЕНИЕ!** Не используйте электроприборы внутри отсеков для хранения пищи, если они не рекомендованы производителем.
- **ПРЕДУПРЕЖДЕНИЕ!** Хладагент и газ в изоляционном слое легковоспламеняющиеся. Отслуживший прибор сдайте в пункт приема отслужившей техники. Не подвергайте прибор воздействию огня.

- **ПРЕДУПРЕЖДЕНИЕ!** При установке прибора следите, чтобы шнур питания не был зажат или поврежден.
- **ПРЕДУПРЕЖДЕНИЕ!** Заливайте питьевую воду только в емкость для воды.
- **ПРЕДУПРЕЖДЕНИЕ!** Не размещайте за прибором удлинители с многоместными розетками и переносные источники питания.

Замена светодиодной лампы

- **ПРЕДУПРЕЖДЕНИЕ!** Не меняйте светодиодную лампу самостоятельно. Если светодиодная лампа не работает, обратитесь в сервисный центр.

Это предупреждение относится только к холодильникам со светодиодной лампой.

Хладагент

Контур охлаждения прибора содержит безопасный для окружающей среды, но легковоспламеняющийся газ изобутан (R600a). Следите, чтобы при транспортировке, перемещении и установке прибора не повредить компоненты контура охлаждения.

- Хладагент (R600a) легковоспламеняющийся.

ПРЕДУПРЕЖДЕНИЕ! Прибор содержит хладагент и газ в изоляционном слое. Хладагент и газ необходимо утилизировать соответствующим образом, так как они могут вызывать травмы глаз или воспламениться. Перед утилизацией проверьте, что трубки контура охлаждения не повреждены.



Предупреждение! Опасность возгорания/легковоспламеняющиеся вещества.

Если контур охлаждения поврежден:

- Избегайте открытого огня и других источников возгорания, хорошо проветрите помещение, где установлен прибор.

- Вносить любые изменения в конструкцию прибора опасно.
- Повреждение шнура питания может привести к короткому замыканию, возгоранию и/или поражению электрическим током.

Электробезопасность

Запрещается удлинять шнур питания.

- Следите, чтобы вилка шнура питания не была повреждена. Поврежденная вилка может перегреться и вызвать пожар.
- К вилке должен быть обеспечен постоянный свободный доступ.
- Не тяните за шнур питания.
- Если разъемы розетки ослаблены, не вставляйте вилку в розетку. Опасность поражения электрическим током или пожара.
- Запрещается эксплуатировать прибор, если не установлена крышка лампы внутреннего освещения.
- Прибор предназначен для подключения к сети однофазного переменного тока 220~240 В / 50 Гц. Если напряжение в сети не соответствует указанным параметрам, необходимо установить автоматический стабилизатор напряжения мощностью более 350 Вт. Прибор должен быть подключен к отдельной розетке, к которой не должны быть подключены другие электроприборы. Вилка шнура питания должна соответствовать розетке, которая должна быть оборудована заземляющим проводом.

Эксплуатация

- Не храните в приборе легковоспламеняющиеся газы или жидкости. Опасность взрыва.
- Не используйте внутри прибора электрические устройства, например, электрические мороженицы и миксеры.

- При отключении от электросети беритесь за вилку. Не тяните за кабель!
- Не ставьте горячие предметы рядом с пластиковыми деталями прибора.
- Не ставьте продукты близко к вентиляционным отверстиям на задней стенке прибора.
- Продукты промышленной заморозки храните в соответствии с указаниями их производителя.
- Следуйте указаниям производителя данного прибора по правильному хранению продуктов. Указания находятся в соответствующих разделах.
- Не помещайте газированные и шипучие напитки в морозильное отделение, так как они могут лопнуть и повредить прибор.
- Не употребляйте продукты сразу из морозильного отделения. Опасность холодового ожога.
- Не размещайте прибор в зоне действия прямого солнечного света.
- Держите горящие свечи, лампы и другие предметы с открытым огнем вдали от прибора во избежание пожара.
- Прибор предназначен для хранения продуктов питания и напитков в домашних условиях, как описано в данной инструкции по эксплуатации. Прибор тяжелый. Будьте осторожны при его перемещении.
- Не прикасайтесь и не извлекайте предметы из морозильного отделения мокрыми или влажными руками. Это может привести ранам или холодовому ожогу.
- Не наступайте на дно, ящики и дверцы прибора и не используйте их как опору.
- Запрещается повторно замораживать оттаявшие продукты.
- Не употребляйте мороженое и кубики льда сразу из морозильного отделения. Опасность холодового ожога рта и губ.

- Не перегружайте дверные полки и контейнеры для овощей и фруктов во избежание выпадения полок и контейнеров, получения травм и повреждения прибора.
- **ПРЕДУПРЕЖДЕНИЕ!** Продукты, хранящиеся в приборе, должны быть упакованы. Жидкости храните в бутылках или закрытых емкостях. Это поможет избежать затруднений при очистке прибора.
- Этот прибор не предназначен для встраивания, не используйте прибор как встраиваемый.
- Этот прибор не предназначен для замораживания продуктов.



Внимание!

Уход и очистка

- Перед началом обслуживания отключите прибор от электросети и извлеките вилку шнура питания из розетки.
- Для очистки прибора нельзя использовать металлические предметы, пароочистители, эфирные масла, органические растворители и абразивные чистящие средства.
- Для удаления наледи нельзя использовать острые металлические предметы. Используйте пластиковый скребок.

Установка

Важно!

- При подключении к электросети следуйте указаниям данной инструкции.
- Распакуйте прибор и проверьте, нет ли на нем повреждений. При обнаружении повреждений не подключайте прибор и обратитесь в торговую организацию, где вы его приобрели. В этом случае сохраните упаковку.

- Перед подключением к электросети рекомендуется подождать четыре часа, чтобы масло обратилось в компрессор.
- Во избежание перегрева необходимо обеспечить достаточную циркуляцию воздуха вокруг прибора. Следуйте указаниям раздела по установке. Устанавливайте прибор так, чтобы его нагревающиеся компоненты (компрессор, конденсатор), расположенные с задней стороны, не соприкасались со стеной. Опасность пожара. Следуйте указаниям раздела по установке.
- Не устанавливайте прибор вблизи плиты и радиаторов отопления.
- После установки прибора должен быть обеспечен свободный доступ к вилке шнура питания.

Обслуживание

- Электромонтажные работы, связанные с обслуживанием прибора, должен выполнять квалифицированный электрик или специалист авторизованного сервисного центра.
 - Обслуживание прибора может производить только специалист авторизованного сервисного центра с использованием оригинальных запасных частей.
1. Если прибор оснащен системой Frost Free.
 2. Если в приборе имеется морозильное отделение.

Описание прибора

Вид прибора

1. Откидная крышка
2. Выключатель освещения
3. Уплотнитель двери
4. Верхняя дверная полка
5. Средняя дверная полка
6. Нижняя дверная полка
7. Ножка
8. Контейнер для овощей и фруктов
9. Крышка контейнера для овощей и фруктов
10. Стеклянная полка
11. Регулятор температуры
12. Лоток для талой воды
13. Светодиодное освещение
14. Крышка

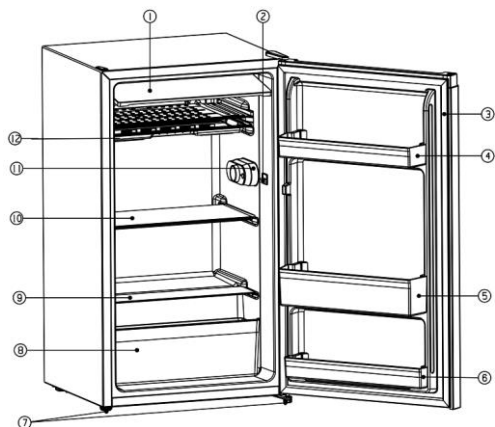

Холодильник без светодиодного освещения

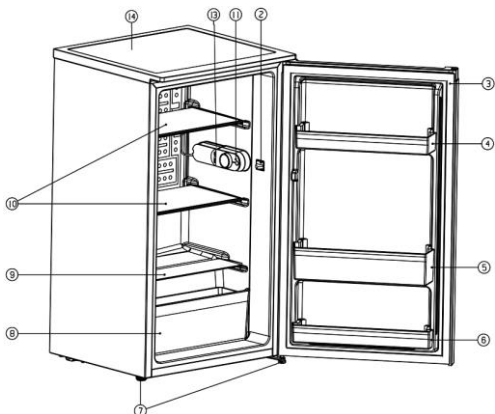

Холодильник со светодиодным освещением

Примечание. Оборудование и функции могут отличаться в зависимости от модели. Не все модели имеют перечисленное оборудование и функции.

Примечание. Приведенная схема показывает оптимальное распределение ящиков, контейнеров и полок, которое обеспечивает максимально энергоэффективную работу прибора.

Установка прибора

Очистка перед первым использованием

- Перед первым использованием прибора очистите внутренние стенки и оборудование теплой водой с добавлением нейтрального моющего средства, чтобы удалить запах нового изделия, затем тщательно просушите.

Важно! Не используйте чистящие средства или абразивные порошки, так как они могут повредить поверхности.

Установка

Размещение

Предупреждение!

Перед установкой внимательно прочитайте инструкции по технике безопасности и правильной эксплуатации прибора.

- Размещайте прибор вдали от источников тепла, таких как печи, радиаторы, прямые солнечные лучи и т. д.
- Максимальная производительность и безопасность гарантируются при поддержании правильной температуры в помещении в соответствии с классом прибора, указанным в заводской табличке.
- Прибор исправно работает в климатических классах от Т. Прибор может работать некорректно, если в помещении длительное время температура выше или ниже указанного диапазона.

Климатический класс	Температура окружающей среды
SN	от +10°C до +32°C
N	от +16°C до +32°C
ST	от +16°C до +38°C
T	от +16°C до +43°C

Важно! Вокруг прибора необходимо обеспечить достаточную циркуляцию воздуха и свободное пространство для повышения эффективности работы прибора, экономии электроэнергии и отвода тепла. Рекомендуется оставить расстояние 50-70 миллиметров между задней стенкой прибора и стеной, не менее 100 миллиметров по бокам и над прибором и спереди достаточно пространства для открывания двери на 160°.

Не подвергайте прибор воздействию дождя. Обеспечьте достаточную циркуляцию воздуха сзади в нижней части прибора, в противном случае производительность прибора может снижаться. Встраиваемые приборы следует размещать вдали от источников тепла, таких как обогреватели, и прямых солнечных лучей.

Выравнивание

- Прибор должен быть установлен ровно, чтобы избежать вибрации при работе. Чтобы прибор стоял ровно, установите его в вертикальном положении, при этом обе регулируемые ножки должны опираться на пол. Для выравнивания вкручивайте или выкручивайте регулируемые ножки, которые находятся спереди в нижней части прибора (вручную или гаечным ключом).

Подключение к электросети

ВНИМАНИЕ!

Электромонтажные работы, связанные с установкой данного прибора, должен выполнять квалифицированный электрик или специалист авторизованного сервисного центра.

ПРЕДУПРЕЖДЕНИЕ!

Прибор должен быть заземлен. Производитель не несет ответственности в случае несоблюдения мер безопасности.

Перенавешивание двери

В зависимости от выбранного места установки можно перенавесить дверь, чтобы она открывалась не вправо (как установлено на заводе-изготовителе), а влево.

Необходимый инструмент:

1. Торцевая отвертка 8 мм



2. Крестовая отвертка



3. Шпатель или тонкая шлицевая отвертка



Если необходимо обеспечить доступ к основанию прибора, наклоните его назад и положите на мягкий пенопластовый материал, чтобы не повредить трубки охлаждения на задней стенке прибора.

1. Откройте дверцу прибора и извлеките из него все оборудование.
2. Открутите 2 винта (10). (Холодильник с крышкой)
3. Снимите крышку (11) и положите на мягкую поверхность. (Холодильник с крышкой)
4. Снимите крышку верхнего шарнира (7). (Холодильник без крышки)
5. Открутите два винта (6), крепящие верхний шарнир (5), справа в верхней части прибора.
6. Аккуратно снимите дверцу и положите на мягкую поверхность, чтобы дверца не поцарапалась.
7. Снимите заглушку (9) и вставьте в пустое отверстие с правой стороны прибора. Плотно прижмите заглушку. (Холодильник без крышки)
8. Открутите два винта (1), крепящие нижний шарнир (2), с правой стороны прибора.
9. Открутите ножку (4) и переставьте на правую сторону, как показано на рисунке.
10. Установите дверь на противоположную сторону и проверьте, чтобы стержень вошел во втулку (отверстие) на нижней рамке двери.
11. С левой стороны прибора закрепите верхний шарнир (4), снятый в пункте 4. Проверьте, чтобы стержень вошел во втулку (отверстие) на верхней рамке двери.
12. Прикрутите нижний шарнир (2) с левой стороны, но не затягивайте винты до конца. Закройте и выровняйте дверь и после этого крепко затяните винты.
13. Вставьте заглушку (9) в открытые отверстия (с правой стороны). (Холодильник без крышки)

14. Установите крышку верхнего шарнира (7). (Холодильник без крышки)
15. Поставьте прибор вертикально.
16. Установите крышку (11) спереди и ровно опустите ее заднюю часть. (Холодильник с крышкой)
17. Установите 2 винта (10) и закрутите. (Холодильник с крышкой)
18. Откройте дверцу прибора и установите оборудование на место.

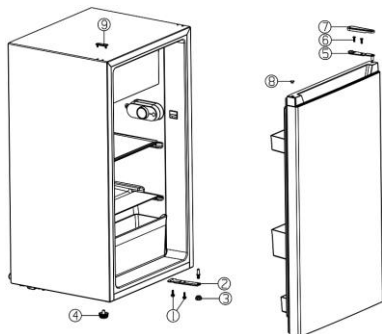

Холодильник без крышки

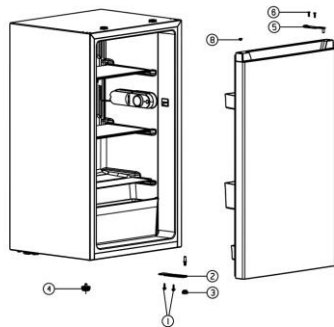

Холодильник с крышкой

- | | |
|-------------------------------|----------------------------|
| 1. Винт | 6. Винт |
| 2. Нижний шарнир | 7. Крышка верхнего шарнира |
| 3. Регулируемая низкая ножка | 8. Втулка |
| 4. Регулируемая высокая ножка | 9. Заглушка |
| 5. Верхний шарнир | 10. Винт |
| | 11. Крышка |

Панель управления

Начало работы и установка температуры

- Вставьте вилку шнура питания в розетку с заземляющим контактом. Когда дверь холодильного отделения открыта, включается внутреннее освещение.
- Регулятор температуры расположен на правой стенке холодильного отделения.

Настройка «0» означает: выключено

Поверните регулятор по часовой стрелке, чтобы включить прибор.

Настройка «1» означает:

Самая высокая (теплая) температура.

Настройка «7» (конечная) означает:

Самая низкая (холодная) температура.

Важно!

- Рекомендуется выбирать настройку 4. Если необходима более высокая или более низкая температура, крутите регулятор против или по часовой стрелке соответственно. Установка более высокой температуры позволяет экономить электроэнергию. Установка более низкой температуры ведет к увеличению энергопотребления.

ПРИМЕЧАНИЕ. При настройке высокой температуры продукты быстрее портятся, что приводит к увеличению количества пищевых отходов.

- Для оптимального хранения продуктов подходят средние настройки.

Важно! Высокая температура окружающей среды (например, в жаркие летние дни) и высокие (холодные) настройки (позиции 6–7) могут вызывать длительную или непрерывную работу компрессора.

Причина. При высокой температуре окружающей среды компрессор работает постоянно для поддержания низкой температуры в приборе.



Использование прибора

Оборудование

Съемные полки

- В комплект поставки прибора входят стеклянные, пластиковые или проволочные полки для хранения продуктов. Комплектация зависит от модели.
- Внутренние стенки оснащены направляющими, чтобы устанавливать полки на необходимой высоте.

Установка дверных полок

- Дверные полки можно устанавливать на разной высоте, что позволяет хранить упаковки разного размера.
- Чтобы отрегулировать высоту полки, потяните полку в направлении, указанном стрелками, пока не снимите с фиксатора. Переставьте на нужную высоту.

Контейнер для овощей и фруктов

- Используйте для хранения овощей и фруктов.

Во избежание загрязнения продуктов соблюдайте приведенные ниже указания.

- Не держите дверцу открытой долго. Это может привести к значительному повышению температуры в отделениях прибора.

- Регулярно очищайте поверхности, которые могут контактировать с пищевыми продуктами, и доступные дренажные системы.
- Сырое мясо и рыбу храните в холодильнике в подходящих контейнерах, чтобы мясо и рыба и их сок не контактировали с другими продуктами.
- Морозильное отделение с маркировкой «две звездочки» подходит для хранения предварительно замороженных продуктов, хранения или приготовления мороженого и приготовления кубиков льда.
- Морозильные отделения с маркировкой «одна звездочка», «две звездочки» и «три звездочки» не подходят для замораживания свежих продуктов.
- Если вы не будете пользоваться прибором длительное время, выключите его, разморозьте, очистите, просушите и оставьте дверцу открытой, чтобы предотвратить появление плесени внутри устройства.

Для проверки соответствия проводится осмотр.

№	Тип отделения	Тем-ра хранения, °С	Продукты
1	Холодильное отделение	+2~+8	Яйца, готовые блюда, упакованные продукты, фрукты и овощи, молочные продукты, кондитерские изделия, напитки и другие продукты, которые не подходят для замораживания.
2	Морозильное отделение с маркировкой «4 звездочки» (***)*	≤-18	Морепродукты (рыба, креветки, моллюски), пресноводные продукты и мясные продукты (рекомендуемый срок хранения 3 месяца, пищевая ценность и вкус со временем снижаются). Подходит для замораживания свежих продуктов.
3	Морозильное отделение с маркировкой «3 звездочки» ***	≤-18	Морепродукты (рыба, креветки, моллюски), пресноводные продукты и мясные продукты (рекомендуемый срок хранения 3 месяца, пищевая ценность и вкус со временем снижаются). Не подходит для замораживания свежих продуктов.
4	Морозильное отделение с маркировкой «2 звездочки» **	≤-12	Морепродукты (рыба, креветки, моллюски), пресноводные продукты и мясные продукты (рекомендуемый срок хранения 2 месяца, пищевая ценность и вкус со временем снижаются). Не подходит для замораживания свежих продуктов.
5	Морозильное отделение с маркировкой «1 звездочка» *	≤-6	Морепродукты (рыба, креветки, моллюски), пресноводные продукты и мясные продукты (рекомендуемый срок хранения 1 месяц, пищевая ценность и вкус со временем снижаются). Не подходит для замораживания свежих продуктов.
6	Низкотемпературное отделение (0 звездочек)	-6~0	Свежая свинина, говядина, рыба, курица, упакованные обработанные продукты и т. п. (рекомендуется употребить в течение одного дня, но не более 3 дней). Частично инкапсулированные обработанные продукты (не подходящие для замораживания продукты).
7	Отделение для скоропортящихся пищевых продуктов	-2~+3	Свежая и замороженная свинина, говядина, курица, пресноводные продукты и т. п. (7 дней при температуре ниже 0°C; если температура выше 0°C, рекомендуется употребить в течение одного дня, но не более 2 дней). Морепродукты (до 15 дней при температуре ниже 0°C, не рекомендуется хранить при температуре выше 0°C).
8	Отделение для хранения свежих пищевых продуктов	0~+4	Свежая свинина, говядина, рыба, курица, готовые блюда и т. п. (рекомендуется употребить в течение одного дня, но не более 3 дней).
9	Отделение для вина	+5~+20	Красные, белые, игристые вина и т. п.

Примечание. Храните продукты в соответствующих отделениях или в соответствии с температурой хранения, указанной на упаковке.

Полезные советы и рекомендации

Шум во время работы прибора

Для работы холодильников и морозильников характерны следующие шумы:

Щелчки Перед пуском или остановкой компрессора раздается щелчок.

Гудение Звук работы компрессора.

Бульканье Перетекание хладагента по трубкам.

Всплески Слышны короткое время после выключения компрессора.

Советы по экономии электроэнергии

- Не устанавливайте прибор рядом с плитой, радиатором и другими источниками тепла.
- Не открывайте дверцу слишком часто и не оставляйте ее открытой дольше, чем это необходимо.
- Не устанавливайте температуру внутри прибора ниже, чем требуется.
- Убедитесь, что задняя и боковые стенки прибора находятся на некотором расстоянии от стены, следуйте указаниям по установке.
- Схема в инструкции показывает оптимальное распределение ящиков, контейнеров и полок, которое обеспечивает максимально энергоэффективную работу прибора.

Общие советы по хранению продуктов

Для получения наилучших результатов:

- Перед тем как поставить продукты в прибор, охладите их до комнатной температуры.
- Продукты упаковывайте или храните в закрытых емкостях, особенно продукты с сильным запахом.
- Размещайте продукты так, чтобы воздух мог свободно циркулировать внутри прибора.

Советы по хранению продуктов в холодильном отделении

- Мясо (все виды): упаковывайте в полиэтиленовую пленку, храните на полке над контейнером для овощей и фруктов. В целях безопасности храните не более 1-2 дней.
- Готовые блюда, закуски: накройте и храните на любой полке.
- Овощи и фрукты: храните в контейнере для овощей и фруктов.
- Масло и сыр: заворачивайте в фольгу или пищевую пленку, чтобы свести к минимуму контакт с воздухом.
- Бутылки с молоком: должны быть закрыты, храните на дверных полках.

Очистка и уход

Для поддержания гигиены регулярно очищайте внутренние поверхности прибора, включая внутреннее оборудование.

Проводите очистку и обслуживание прибора каждые два месяца.

⚠ ПРЕДУПРЕЖДЕНИЕ!



Опасность поражения электрическим током

Во время очистки прибор должен быть отключен от электросети. Перед очисткой и обслуживанием выключите прибор и выньте вилку шнура питания из розетки или выключите предохранитель.

Важно!

- Перед очисткой выньте продукты из прибора, положите в прохладное место и накройте, чтобы они не оттаяли.
- Не используйте пароочиститель для очистки прибора. На электрических компонентах может оседать влага.
- Горячий пар может повредить пластиковые детали.
- Эфирные масла и органические растворители, такие как лимонный сок, сок апельсиновой цедры, масляная кислота и моющие средства на основе уксусной кислоты, могут воздействовать на пластмассовые детали. Не допускайте контакта этих веществ с частями прибора.
- Не используйте абразивные чистящие средства.

- Очищайте прибор и внутреннее оборудование тканью и теплой водой. Допускается использование доступных в продаже средств для мытья посуды.
- После очистки протрите поверхности чистой тканью, смоченной чистой водой.
- Скопившаяся пыль на конденсаторе увеличивает потребление энергии. Очищайте конденсатор на задней стенке прибора не реже одного раза в год мягкой щеткой или пылесосом.
- Проверяйте отверстие для слива талой воды на задней стенке холодильного отделения.
- Если отверстие засорилось, очистите его, например, соломинкой. Будьте осторожны, чтобы не повредить корпус острыми предметами.
- Подождите, пока все поверхности полностью высохнут. После этого прибор снова готов к работе.

Размораживание

Зачем размораживать

- Влага, содержащаяся в продуктах, или попадающая внутрь прибора при открывании дверцы, может оседать на стенках в виде инея. Толстый слой инея ухудшает охлаждение и работу прибора. Если образовался слой инея толщиной более 10 миллиметров, разморозьте прибор.

Размораживание холодильного отделения

- Холодильное отделение не требует размораживания, так как лед на задней стенке оттаивает автоматически во время остановки компрессора. Оттаявшая вода автоматически сливается в лоток для талой воды через сливную трубу в задней части холодильника.

Выключение прибора

- Выньте продукты из прибора.
- Выключите прибор, установив регулятор температуры в положение «0».
- Извлеките вилку из розетки или отключите электропитание прибора.
- Вымойте прибор внутри (см. раздел «Очистка и уход»).
- Оставьте дверцу приоткрытой для проветривания.

Примечание. Если в приборе имеется морозильное отделение.

Устранение неисправностей

⚠ ПРЕДУПРЕЖДЕНИЕ!

Перед устранением неисправности отключите прибор от электросети. Причиной неполадок в работе могут быть мелкие неисправности. Прежде чем обращаться в сервисный центр, проверьте, можете ли вы их устранить самостоятельно (см. указания ниже). При возникновении других неисправностей обратитесь в сервисный центр.

Важно!

Ремонт прибора может выполнять только авторизованный специалист. Неквалифицированный ремонт может представлять опасность для пользователя. Чтобы отремонтировать прибор, обратитесь в авторизованный сервисный центр.

ПРОБЛЕМА	ВОЗМОЖНАЯ ПРИЧИНА	РЕШЕНИЕ
Прибор не работает.	Прибор не включен.	Включите прибор.
	Вилка не вставлена в розетку или не плотно в ней держится.	Вставьте вилку в розетку.
	Предохранитель перегорел или неисправен.	Проверьте предохранитель и при необходимости замените.
	Розетка неисправна.	Ремонтировать розетку может только квалифицированный специалист.
Прибор сильно морозит.	Установлена очень низкая температура.	На некоторое время установите более высокую температуру.
Продукты недостаточно охлаждаются.	Установлена неправильная температура.	См. раздел «Панель управления».
	Дверь долго открыта.	Открывайте дверь только при необходимости, не держите ее открытой долго.
	Загружено много свежих продуктов в течение последних 24 часов.	На некоторое время установите более низкую температуру.
	Прибор установлен вблизи источника тепла.	См. раздел «Установка прибора».
Не работает внутреннее светодиодное освещение.	Светодиодная лампа неисправна.	См. указания раздела «Очистка и уход».
Толстый слой инея, возможно, также на уплотнителе двери.	Уплотнитель не плотно прилегает к корпусу (возможно, после перенавески двери).	Осторожно нагрейте эту часть уплотнителя феном (на режиме без нагрева), одновременно придавая ему правильную форму.
Прибор издает шум или необычные звуки.	Прибор не выровнен.	Выровняйте прибор с помощью регулируемых ножек.
	Прибор соприкасается с другими приборами или мебелью.	Отодвиньте прибор.
	Деталь прибора, например, трубка на задней стенке соприкасается с другими частями прибора.	При необходимости аккуратно согните трубку.
Компрессор не сразу запускается после изменения настройки температуры.	Это нормально, не является неисправностью.	Компрессор запустится через некоторое время.
Вода на дне или полках.	Засорено отверстие для слива талой воды.	См. раздел «Очистка и уход».

Утилизация

Изделие нельзя выбрасывать вместе с бытовыми отходами.

Упаковка

Упаковочные материалы с символом переработки подлежат вторичной переработке. Выбросьте упаковку в соответствующий контейнер для повторной переработки.

Перед сдачей прибора в пункт приема отслужившей техники

1. Выньте вилку шнура питания из розетки.
2. Обрежьте шнур питания и утилизируйте вместе с вилкой.

⚠ ПРЕДУПРЕЖДЕНИЕ!

Прибор содержит хладагент и газ в изоляционном слое. Хладагент и газ необходимо утилизировать соответствующим образом, так как они могут вызывать травмы глаз или воспламениться. Перед утилизацией проверьте, что трубки контура охлаждения не повреждены.

Правильная утилизация изделия



Этот символ на изделии или его упаковке указывает, что оно не подлежит утилизации вместе с бытовыми отходами. Сдайте изделие в пункт приема электрического и электронного оборудования. Соблюдая правила утилизации изделия, вы сможете предотвратить причинение ущерба окружающей среде и здоровью людей, который возможен вследствие неподобающего обращения с подобными отходами. За более подробной информацией об утилизации изделия обратитесь к местным властям, в службу по вывозу и утилизации отходов или в магазин, в котором вы приобрели изделие.

Технические характеристики

модель	RR121D4AW1 RR121D4AD1
Номинальное напряжение/частота, В/Гц	220~240/50
Номинальный ток, А	0.6
Класс защиты от поражения электрическим током	I
Хладагент и его масса, гр	R600a, 27гр
Изоляция	Циклопентан
Вес нетто, кг	18.7
Ширина/ Глубина/ Высота, мм	475*448*842
Объем брутто общий, л	94
Полезный объем, л	90
Класс энергоэффективности	A+
Уровень энергопотребления в год, кВт/год	113
Климатический класс	T
Максимальный уровень шума,дБ	39

Торговая марка	Hisense
Тип продукции	Холодильник
Изготовитель	Gorenje gospodinjski aparati, d.o.o. (Gorenje, d.o.o.) - Partizanska Cesta 12, 3320 Velenje, Slovenia
Импортер	ООО «Горенье БТ» РФ, 119180, Москва, Якиманская набережная, д. 4, стр. 1, эт.3, пом. I, ком. 55.
Срок службы	7 лет
Сервисное обслуживание	Обслуживанием бытовой техники занимаются авторизованные сервисные центры. Список сервисных центров можно найти на сайте ru.hisense.com и по запросу в информационный центр по телефону 8 800 510 99 99 (звонок по России бесплатный)



Сделано в Китае

Hisense

life reimagined

ПАЙДАЛАНУШЫ НҰСҚАУЛЫҒЫ

Қолданар алдында осы нұсқаулықты мұқият оқып шығыңыз және келешекте пайдалану үшін сақтап қойыңыз.

RR121D4AW1

RR121D4AD1

Мазмұны

Сақтық шаралары және ескертулер	3
Аспаптың сипаттамасы	9
Аспапты орнату.....	10
Есіктерді қайта ілу.....	11
Басқару панелі	12
Күнделікті қолдану	13
Пайдалы тәсілдер мен көрсеткіштер	14
Тазалау және күтімі	15
Ақаулық себебін іздеу және түзету.....	16
Аспапты кәдеге жарату	17

Сақтық шаралары және ескертулер

Сіздің және басқалардың қауіпсіздігі маңызды.

Осы пайдаланушы нұсқаулығын, оның ішінде ескертулер мен пайдалану бойынша бөлімдерді мұқият оқып шығыңыз.



Бұл ескерту белгісі.

Бұл белгі сізге немесе басқаларға зиян келтіруі мүмкін өлімге әкелуі мүмкін қауіптер туралы ескертеді. Өрбір қауіпсіздік ескертуінің алдында ескерту белгісі және үш сөздің бірі бар: ҚАУІП, ЕСКЕРТУ немесе ЕСКЕРТУ.

Бұл сөздер мынаны білдіреді:

⚠ ҚАУІП!

Сөзсіз қауіпті жағдай. Егер нұсқаулар дереу орындалмаса, өлімге немесе ауыр жарақатқа әкелуі мүмкін.

⚠ ЕСКЕРТУ!

Потенциалды қауіпті жағдай, егер болдырмаса, өлімге немесе ауыр жарақатқа әкелуі мүмкін.

⚠ НАЗАР АУДАРЫҢЫЗ!

Потенциалды қауіпті жағдай, егер болдырмаса, жеңіл немесе орташа жарақатқа әкелуі мүмкін.

Бұл ескертулердің әрқайсысы ықтимал қауіптің не екенін, жарақат алу ықтималдығын қалай төмендетуге болатынын және нұсқауларды орындамасаңыз не болуы мүмкін екенін айтады..



Сақтық шаралары және ескертулер

Сіздің қауіпсіздігіңіз және аспапты дұрыс пайдалану үшін қолданар алдында осы пайдаланушы нұсқаулығын, оның ішінде ескертулер мен пайдалану бойынша бөлімдерді мұқият оқып шығыңыз. Қателіктер мен жазатайым оқиғаларды болдырмау үшін барлық әлеуетті пайдаланушылар жұмыс істеу қағидаттарын және қауіпсіздік шараларын жақсы білетініне көз жеткізу керек. Осы нұсқаулықтарды сақтап қойыңыз және аспапты жылжытқан немесе оны сатқан кезде нұсқаулықтардың жоғалмауын қадағалаңыз – әрбір пайдаланушы аспаптың жұмыс істеу қағидатын және қауіпсіздік шараларын нақты білуі тиіс.

Өмірді және сіздің меншігіңізді сақтау мақсатында қауіпсіздік шаралары жөніндегі нұсқаулықтарды қатаң сақтаңыз, себебі өндіруші оларды бұзу нәтижесінде туындауы мүмкін зақымданулар үшін жауап бермейді.

Балалар мен мүмкіндіктері шектеулі адамдардың қауіпсіздігі

- EN стандартына сәйкес
Құралды 8 жастан асқан балалар мен физикалық, сенсорлық және ақыл -ой қабілеті төмен немесе тәжірибесі мен білімі жоқ адамдар ғана қадағалауында немесе құралды қауіпсіз пайдалану бойынша нұсқаулықтар алды және онымен байланысты қауіптерді түсінді. Балаларға құралмен ойнауға рұқсат бермеңіз. Балалар тазалап, күтім жасай алады құрылғы тек бақылауда. 3 жастан 8 жасқа дейінгі балаларға тоңазытқыш қондырғыларынан азық -түлікті тиеуге және түсіруге рұқсат етіледі.
- IEC стандартына сәйкес
Бұл аспап егер олар бақылауда болмаса немесе олардың қауіпсіздігі үшін жауапты адамға аспапты қолдану туралы нұсқамалық берілмесе, физикалық, психикалық немесе ақыл-ой қабілеттері төмен немесе тәжірибесі немесе білімі жеткіліксіз адамдарға (оның ішінде балаларды) пайдалануға арналмаған.
- Балалардың құрылғымен ойнамауын қадағалау керек.
- Барлық қаптама материалдары балалардың қолы жетпейтін жерде сақталуы керек –тұншығып қалу қаупі бар.
- Аспапты кәдеге жарату кезінде оны розеткадан ажыратыңыз, жалғағыш кабельді мүмкіндігінше электр аспапқа жақын кесіңіз және балалардың ойнауын және электр тоғының соғуын немесе мұздатқыштың ішінде қамалып қалуын болдырмас үшін есігін алып тастаңыз.
- Егер сіз бұл құрылғыны ескі құлыптау құрылғысының орнына магнитті тығыздағышпен орнататын болсаңыз, балалардың құрылғы ішінде құлыпталуын болдырмау үшін құлыпты бұзыңыз немесе алыңыз.



Жалпы қауіпсіздік шаралары

- Құрылғы тұрмыстық және ұқсас ортада қолдануға арналған, соның ішінде:
 - дүкендердегі, кеңселердегі және басқа жұмыс орындарындағы қызметкерлерге арналған ас үй бөлмелері;
 - саяжайларда, фермерлік ғимараттарында және клиенттердің қонақ үйлерде, мотельдерде және басқа тұрғын үй-жайларда пайдалануына;
 - «төсек және таңғы ас» түріндегі қонақ үйлерде;
 - тамақтандыру қызметтері және бөлшек саудаға байланысты емес соған ұқсас қолдану.
- Құрылғының ішіндегі қысымды цилиндрлерде жанғыш газ сияқты жарылғыш заттарды сақтамаңыз.
- Қауіпті болдырмау үшін зақымдалған қуат баусымын уәкілетті қызмет көрсету орталығының маманы немесе ұқсас білікті маман ауыстыруы тиіс.
- ЕСКЕРТУ – Желдету саңылаулары әрқашан бос болуы тиіс, тіпті аспапты кіріктірген жағдайда.
- ЕСКЕРТУ – Жібіту процесін жеделдету үшін механикалық құралдарды немесе басқа құралдарды қолданбау керек. Аспаптың өндірушісі ұсынған құрылғыларды ғана қолдану керек.
- ЕСКЕРТУ - Тоңазыту тізбегінің зақымдануына жол бермеңіз.
- ЕСКЕРТУ - Егер бұл аспаптарды өндіруші ұсынбаса, өнімдерді сақтау үшін бөліктің ішінде электр аспаптарды қолданбаңыз.
- ЕСКЕРТУ – Салқындатқыш агент және оқшаулағыш газ тез тұтанғыш заттар болып табылады.
- ЕСКЕРТУ! Құрылғыны орнатқанда, қуат сымының қысылып қалмағанына немесе зақымдалмағанына көз жеткізіңіз.
- ЕСКЕРТУ! Ауыз суды тек су ыдысына құйыңыз.
- ЕСКЕРТУ! Құрылғының артына көп штепсельді ұзартқыш сымдарды немесе портативті қуат көздерін қоймаңыз.

Жарықдиодты шамды ауыстыру

- ЕСКЕРТУ! Жарықдиодты шамды өз бетіңізше өзгертпеңіз. Егер жарықдиодты шам жұмыс істемесе, қызмет көрсету орталығына хабарласыңыз. Бұл ескерту тек жарықдиодты шамы бар тоңазытқыштарға қатысты.

Хладагент

ХЛАДАГЕНТ (САЛҚЫНДАТҚЫШ АГЕНТ)

Құрылғының салқындатқыш тізбегінде салқындатқыш агент изобутан (R600a) бар. Бұл қоршаған ортаға үйлесімділігі жоғары деңгейдегі табиғи газ, дегенмен тез тұтанғыш зат болып табылады. Аспапты тасымалдау және орнату кезінде салқындату тізбегінің құрамдас бөліктерінің ешқайсысы зақымдалмағанына көз жеткізіңіз. Салқындатқыш агент (R600a) тез тұтанғыш зат болып табылады.

ЕСКЕРТУ! Құрылғыда салқындатқыш пен газ оқшаулағыш қабатта болады. Тоңазытқыш пен газ қажет

дұрыстап тастаңыз, себебі олар көздің жарақатына немесе тұтануына әкелуі мүмкін. Қоқысқа тастамас бұрын, салқындатқыш контурының құбырларының зақымдалмағанын тексеріңіз.



Абай болыңыз: өрт қауіпі

Егер салқындату тізбегі зақымдалған болса:

- Ашық от және тұтану көздерінен аулақ ұстаңыз.
- Мұздатқыш орналасқан жайды жақсылап желдетіңіз. Кез келген түрлендіру немесе аспаптың спецификациясын кез келген өзгерту қауіп төндіруі мүмкін.
- Қуат баусымын кез келген зақымдау қысқа тұйықталуды, өртті және /немесе тоқтың соғуын тудыруы мүмкін.

Электр қауіпсіздігі

1. Қуат баусымының зақымдалмағанына немесе жаншылмағанына көз жеткізіңіз. Зақымдалған қуат баусымы кез келген жолмен қызып кетуі және өрттің шығуы мүмкін.
2. Желілік аша әрқашан қол жетімді екендігіне көз жеткізіңіз.
3. Қуат баусымын тартпаңыз.
4. Қуат баусымын тиісті түрде бекітілмеген розеткаға салмаңыз. Бұл электр тоғының соғуының немесе өрттің шығуының тікелей қауіпі болуы мүмкін.
5. Аспапты ішкі көмескі жарық шамының қақпағысыз пайдалануға тыйым салынады.
6. Мұздатқыш 220-240 В, 50Гц бір фазалы айнымалы тоқ желісімен жұмыс істейді. Егер аспапты қолдану орнында кернеу тербелістері аталған параметрлерді елеулі түрде арттыратын болса, онда қауіпсіздік мақсатында қуаты 350 Вт асатын автоматты кернеу реттегіш қосу талап етіледі. Желілік розетка мұздатқыштың қуат баусымында орнатылған ашаға сәйкес келуі тиіс.

Күнделікті қолдану

- Тұтанғыш газдарды немесе сұйықтықтарды аспапта сақтамаңыз. Жарылыс қауіпі бар.
- Мұздатқыш камераның ішінде қандай да бір электр аспаптарды (миксерлер, балмұздақ жасаушылар және т.б.) пайдаланбаңыз.
- Желілік розеткадан ажыратқан кезде әрқашан ашасынан ұстаңыз және желілік баусымынан тартпаңыз.
- Осы аспаптың пластикалық бөлшектерінің жанына ыстық заттарды қоймаңыз.
- Алдын ала оралған мұздатылған өнімдерді өнімдер өндірушінің ұсыныстарына сәйкес сақтаңыз.
- Өнімдерді сақтауға қатысты аспап өндірушісінің ұсыныстарын қатаң түрде орындаңыз. Осы нұсқаулықтың тиісті бөлімдерін қараңыз.
- Газдалған немесе көпіршікті сусындарды мұздатқыш камераның ішіне қоймаңыз, себебі бұл ыдысқа қысымды күшейтеді және жарылыс тудыруы және аспапты зақымдауы мүмкін.
- Аспапты тікелей күн сәулесінің астында орнатпаңыз.
- Мұздатылған өнімдерді мұздатқыш камерадан алғаннан кейін бірден тұтынған кезде олар суықпен күйіп қалуды тудыруы мүмкін.
- Аспапты өртемеу үшін жанып тұрған шырағандарды, шамдарды және басқа ашық от көздерін одан қашық ұстаңыз.

- Аспап үйде қолдану үшін әдеттегі аспап ретінде өнімдерді және/немесе сусындарды сақтауға арналған.
- Аспап ауыр. Оны жылжытқанда абай болыңыз.
- Мұздатқыш камерадан заттарды сулы немесе дымқыл қолмен қозғалтуға немесе ұстауға болмайды. Бұл терінің зақымдануына және / немесе суық күйкке алып келуі мүмкін.
- Аспаптың негізін, оның жәшіктерін және есіктерін тіреуіш немесе ұстағыш ретінде пайдаланбаңыз.
- Бір рет жібітілген өнімдерді екіншілік мұздатуға болмайды.
- Мұздатқыштан мұз текшелерін алғаннан кейін бірден оны тамаққа қолданбаңыз – сіз аузыңызды немесе ерініңізді суықпен күйдіріп алуыңыз мүмкін.
- Балмұздақ пен мұз текшелерін тікелей мұздатқыш бөлімінен тұтынбаңыз. Ауыз бен ерінге суық тию қаупі.
- Сөрелер құлап кетпес үшін есік сөрелері мен жеміс -көкөніс контейнерлерін шамадан тыс жүктемеңіз
- контейнерлер, жарақаттар мен құралдың зақымдануы.
- ЕСКЕРТУ! Құрылғыда сақталған өнімдер қаптамада болуы керек. Сұйықтықтарды бөтелкелерде немесе жабық контейнерлерде сақтаңыз. Бұл құрылғыны тазалау кезінде қиындықтарды болдырмауға көмектеседі.
- Бұл құрылғы кіріктіруге арналмаған, құрылғыны кіріктірілген ретінде пайдаланбаңыз.



Назар аударыңыз! Аспапты тазалау және күтімі

- Қызмет көрсетуді жүргізу алдында аспапты сөндіріңіз және қуат желісінен желілік баусымды алыңыз.
- Тазалау үшін металл заттарды, бумен тазалағыштарды, өсімдік майларын, органикалық еріткіштерді немесе абразивтік құралдарды қолданбаңыз.
- Аспапты мұзды кетіру үшін үшкір заттарды қолданбаңыз. Пластик қырғышты қолданыңыз.

Орнату кезінде маңызды!

- Электрлі қосылыстар барысында ұсынылатын нұсқаулықтарды қатаң түрде орындаңыз.
- Қаптаманы алыңыз және аспаптың зақымдануын тексеріңіз. Бұзылған аспапты желіге қоспаңыз. Сатушыға зақым туралы дереу хабарлаңыз. Бұл жағдайда қаптаманы міндетті түрде сақтаңыз.
- Аспапты желіге қосуға дейін шамамен 4 сағат үзіліс жасау ұсынылады – бұл компрессорға майдың ағуы үшін керек.
- Аспаптың айналасында ауаның жеткілікті айналымын қамтамасыз ету керек. Ауа айналымының болмауы аспаптың қызып кетуіне алып келеді. Орнату жөніндегі тиісті бөлімді қараңыз.
- Мүмкіндігінше, аспаптың артқы қабырғасы аспаптың ыстық бөліктеріне (компрессор, конденсатор) жанасуды болдырмас үшін қабырғаға өте жақын орналаспауы тиіс. Осылай сіз өрт қауіпінің алдын аласыз. Нұсқаулықтағы тиісті орнату жөніндегі бөлімді қараңыз.
- Аспап радиаторларға немесе плиталарға өте жақын орналаспауы тиіс.

- Аспапты орнатқаннан кейін желілік аша әрқашан қол жетімді болып қалатындығын тексеріңіз.

Сервистік қызмет көрсету

- Сервистік қызмет көрсету бойынша кез келген электр жұмыстарын тек уәкілетті қызмет көрсету орталығының білікті мамандары немесе басқа уәкілетті тұлғалар орындауы тиіс.
 - Осы аспапқа уәкілетті қызмет көрсету орталығының білікті қызметкерлері ғана қызмет көрсетуі тиіс. Жөндеу барысында тек түпнұсқа қосалқы бөлшектер қолданылуы тиіс.
1. Егер аспап Frost Free (автоматты түрде жібіту) класының аспабы болып табылса
 2. Егер аспапта мұздатқыш камера болса

Аспаптың сипаттамасы

Аспаптың түрі

1. Жоғарғы топсаның қақпағы
2. Жарық қосқышы
3. Есіктің тығыздағышы
4. Жоғарғы есік сәресі
5. Ортаңгі есік сәресі
6. Төменгі есік сәресі
7. Аяқ
8. Көкөністер мен жемістерге арналған контейнер
9. Көкөністер мен жемістерге арналған ыдыстың қақпағы
10. Шыны сөре
11. Температураны реттегіш
12. Жібiген су үшін науа
13. Жарықдиодты жарықтандыру
14. Қақпақ

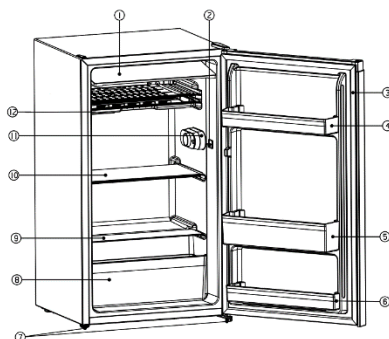

Жарықдиодты жарықтандырусыз тоңазытқыш

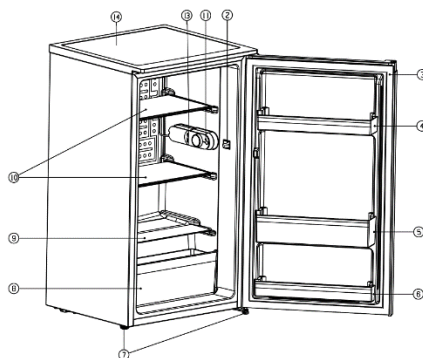

Жарықдиодты жарықтандыру бар тоңазытқыш

Ескерту. Жабдықтар мен функциялар модельге байланысты әр түрлі болуы мүмкін. Барлық модельдерде жабдықтар мен мүмкіндіктер тізімделмеген.

Ескерту. Төмендегі диаграммада құрылғының энергияны барынша тиімді пайдалануын қамтамасыз ету үшін тартпалар, контейнерлер мен сөрелердің оңтайлы таралуы көрсетілген.

Аспапты орнату

Қолданар алдында тазалау

- Бірінші қолданар алдында барлық ішкі және сыртқы керек-жарақтарды бейтарап жуғыш құрал қосылған бөлме температурасындағы сумен жуыңыз. Бұл бетен иістерді кетіру үшін қажет (мысалы, жаңа аспаптың иісі). Содан кейін бәрін жақсылап құрғатыңыз. Тазалау алдында аспапты желіден ажыратыңыз.

Маңызды! Тазартқыштарды неміс абразивті ұнтақтары қолданбаймыз, себебі олар жақсырақ зақымдауы мүмкін.

Орнату

Орналастыру

⚠ Ескерту!

Орнапас бұрын өзіңіздің қауіпсіздігіңіз және аспаптың қалыпты жұмысы үшін нұсқаулықты мұқият оқып шығыңыз.

- Аспапты плиталар, радиаторлар, күн сәулесі және т.б. сияқты жылу көздерінен алыс орнатыңыз.
- Максималды жұмыс пен қауіпсіздікке тақтайшада көрсетілген аспап класын ескерумен бөлме температурасын дұрыс сақтау арқылы көпідік беріледі.
- Бұл аспап Т дейінгі і класс диапазонына жақсы жұмыс істейді. Аспап белгіленген диапазоннан жоғары немесе төмен температуралар кезінде ауытқулармен жұмыс істейтін болады.

Климат класы Қоршаған орта температурасы

SN	+10°C -тан +32°C-қа дейін
N	+16°C -тан +32°C-қа дейін
ST	+16°C -тан +38°C-қа дейін
T	+16°C -тан +43°C-қа дейін

Құрылғыны жаңбырға ұшыратпаңыз. Құрылғының астыңғы жағында жеткілікті ауа айналымы бар екеніне көз жеткізіңіз, өйтпесе құрылғының өнімділігі төмендеуі мүмкін. Кіріктірілген құрылғылар жылытқыштар мен тікелей күн сәулесі сияқты жылу көздерінен алыс орналасуы керек.

Теңестіру

Жұмыс кезінде діріл болмас үшін құрылғы тегіс орнатылуы керек. Құрылғыны бір деңгейде ұстау үшін оны реттейтін екі аяғын еденге тіреп, тік күйге қойыңыз. Тегістеу үшін құрылғының астыңғы жағында орналасқан реттелетін аяқтарды бұраңыз немесе шығарыңыз (қолмен немесе кілтпен).

Электрлік байланыс

⚠ НАЗАР АУДАРЫҢЫЗ!

Байланысты электр жұмыстары Бұл құрылғыны білікті электрик немесе уәкілетті қызмет көрсету техникі орнатуы керек.

⚠ ЕСКЕРТУ!

Құрылғы жерге тұйықталуы керек. Өндіруші қауіпсіздік шараларын сақтамағаны үшін жауап бермейді.

Есіктерді қайта ілу

Жеткілікті орын болған кезде есіктің ашылу жағын оң жақтан (зауыттық орнату) сол жаққа ауыстыруға болады. Сізге қажет болады:

1. 8 мм жалғағыш түтігі бар бұрауыш



2. Крест тәрізді бұрауыш

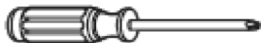

3. Қырғыш немесе жүзі тегіс бұрауыш



Егер сізге құрылғының негізіне кіру қажет болса, оны еңкейтіп, жұмсақ көбік материалға қойыңыз

1. Құрылғының есігін ашып, барлық жабдықты құрылғыдан алыңыз.
2. бұранданы (10) алыңыз. (Қақпағы бар тоңазытқыш)
3. Қақпақты (11) шешіп, жұмсақ бетке қойыңыз. (Қақпағы бар тоңазытқыш)
4. Жоғарғы топсаның қақпағын алыңыз (7). (Қақпағы жоқ тоңазытқыш)
5. Аспаптың жоғарғы оң жағындағы жоғарғы топсаны (5) ұстап тұрған екі бұранданы (6) алыңыз.
6. Есікті сызып алмау үшін есікті абайлап алып, жұмсақ бетке қойыңыз.
7. Штепсельді (9) шешіп, құралдың оң жағындағы бос тесікке салыңыз. Ашаны мықтап басыңыз. (Қақпағы жоқ тоңазытқыш)
8. Аспаптың оң жағындағы төменгі топсаны (2) ұстап тұрған екі бұранданы (1) алыңыз.
9. Аяқты (4) бұрап, суретте көрсетілгендей оң жаққа қарай жылжытыңыз.
10. Есікті қарама-қарсы жаққа қойыңыз және таяқшаның төменгі есік жақтауындағы втулкаға (тесікке) сәйкес келетінін тексеріңіз.
11. Құрылғының сол жағында, 4 -қадамда шығарылған жоғарғы топсаны (4) бекітіңіз, штанганың жоғарғы есік жақтауындағы втулкаға (тесікке) сәйкес келе
12. Төменгі топсаны (2) сол жақтан бұраңыз, бірақ бұрандаларды толық тартпаңыз. Есікті жабыңыз және тегістеңіз, содан кейін бұрандаларды мықтап тінін тексеріңіз. қатайтыңыз.

13. Штепсельді (9) ашық тесіктерге (оң жағы) салыңыз. (Қақпағы жоқ тоңазытқыш)
14. Жоғарғы топсаның қақпағын (7) орнатыңыз. (Қақпағы жоқ тоңазытқыш)
15. Құрылғыны тік ұстаңыз.
16. Қақпақты (11) алдыңғы жағынан және артқы жағын біркелкі түсіріңіз. (Қақпағы бар тоңазытқыш)
17. 2 бұранданы (10) орнатыңыз және бұраңыз. (Қақпағы бар тоңазытқыш)
18. Құрылғының есігін ашып, жабдықты қайта орнатыңыз.

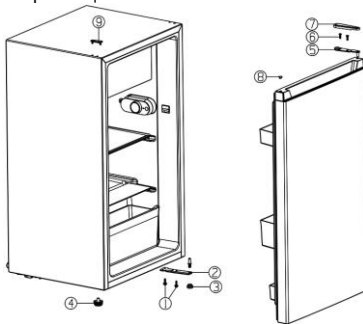

Қақпағы жоқ тоңазытқыш

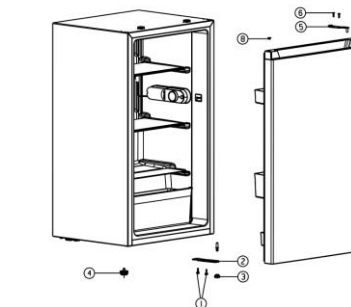

Қақпағы бар тоңазытқыш

- | | |
|----------------------------|-----------------------------|
| 1. Бұрандалы | Бұрандалы |
| 2. Төменгі топса | 7. Топсаның жоғарғы қақпағы |
| 3. Реттелетін төменгі аяғы | 8. Жең |
| 4. Реттелетін биік аяқ | 9. Штепсельдік ұш |
| 5. Жоғарғы топса | 10. Бұрандалы |

Басқару панелі

Жұмысты бастау және температураны орнату

- Қуат сымын жерге қосылған розеткаға қосыңыз.

«1» параметрі мынаны білдіреді:

Ең жоғары (ең жылы) температура.

«7» параметрі мынаны білдіреді:

- Ең төменгі (ең суық) температура.

Маңызды!

4-параметрді таңдау ұсынылады. Егер жоғары немесе төмен температура қажет болса, тиісінше тұтқаны төмен немесе жоғары бұраңыз. Жоғары температураны орнату энергияны үнемдейді. Төменгі параметр температура энергия шығынын арттырады.

ЕСКЕРТУ. Жоғарыға орнатылған кезде температурада тамақ тез нашарлайды, бұл тамақ қалдықтарының мөлшерінің ұлғаюына әкеледі.

Орташа параметрлер тағамды оңтайлы

сақтау үшін қолайлы.

Маңызды! Жоғары қоршаған ортаның температурасы (мысалы, жаздың ыстық күндері) және жоғары (суық) параметрлер (6-7 тармақтар) компрессордың үздіксіз немесе үздіксіз жұмыс істеуіне әкелуі мүмкін.

Себеп. Жоғары қоршаған ортаның температурасында компрессор төменгі деңгейге жету үшін үздіксіз жұмыс істейді құрылғыдағы температура.

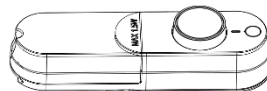

Аспап пайдалану

Жабдық

Алынбалы сөрелер

- Құрылғы тағамды сақтауға арналған шыны, пластик немесе сым сөрелермен жабдықталған. Толық жиынтық модельге байланысты.
- Ішкі қабырғалар сөрелерді қажетті биіктікте орналастыру үшін рельстермен жабдықталған.

Тамақтың ластануын болдырмау үшін төмендегі нұсқауларды орындаңыз.

- Есікті ұзақ ұстамаңыз. Ол құрылғының бөлімдерінде температураның айтарлықтай көтерілуіне әкелуі мүмкін.
- Тағамның жанасатын беттерін және қол жетімді дренаж жүйелерін үнемі тазалаңыз.
- Ет пен балық пен олардың шырындары басқа тағамдарға тиіп кетпес үшін шикі ет пен балықты тоңазытқышта қолайлы ыдыстарда сақтаңыз.
- «Екі жұлдыз» деп белгіленген мұздатқыш бөлім алдын ала мұздатылған тағамды сақтауға, балмұздақты сақтауға немесе

дайындауға және мұз текшелерін жасауға жарамды.

- Белгілері бар мұздатқыш камералар «бір жұлдыз», «екі жұлдыз» және «үш жұлдыз» жаңа тағамды мұздату үшін жарамды.
- Егер құрылғыны ұзақ уақыт пайдаланбайтын болсаңыз, оны өшіріңіз, құрылғы ішінде көгеру пайда болмас үшін жібіту, тазалау, кептіру және есікті ашық қалдырыңыз.

Сәйкестігін тексеру үшін тексеру жүргізіледі

№	Бөлімнің түрі	Сақтау температурасы, °С	Өнімдер
1	Тоңазытқыш бөлімі	+2~+8	Жұмыртқа, дайын тағамдар, оралған тағамдар, жемістер мен көкөністер, сүт өнімдері, кондитерлік өнімдер, сусындар және мұздатуға жармайтын басқа да тағамдар.
2	Белгілері бар мұздатқыш бөлім «4 жұлдыз» (***)*	≤-18	Теңіз өнімдері (балық, асшаян, моллюскалар), тұщы су өнімдері мен ет өнімдері (сақтау мерзімі 3 ай, тағамдық сорт) құндылығы мен дәмі уақыт өте келе төмендейді). Жаңа тағамды мұздату үшін қолайлы.
3	Белгілері бар мұздатқыш бөлім «3 жұлдыз» ***	≤-18	Теңіз өнімдері (балық, асшаяндар, ұлулар), тұщы су өнімдері мен ет өнімдері (сақтау мерзімі 3 ай, тағамдық құндылығы мен дәмі уақыт өткен сайын төмендейді). Жаңа тағамды мұздату үшін жарамсыз.
4	Белгілері бар мұздатқыш бөлім «2 жұлдыз» **	≤-12	Морепродукты (рыба, креветки, моллюски), пресноводные продукты и мясные продукты (рекомендуемый срок хранения 2 месяца, пищевая ценность и вкус со временем снижаются). Не подходит для замораживания свежих продуктов.
5	Белгілері бар мұздатқыш бөлім «1 жұлдыз» *	≤-6	Теңіз өнімдері (балық, асшаяндар, ұлулар), тұщы су және ет өнімдері (сақтау мерзімі 2 ай, тағамдық құндылығы мен дәмі уақыт өте келе төмендейді). Жаңа тағамды мұздату үшін жарамсыз.
6	Төмен температуралы бөлік (0 жұлдыз)	-6~0	Жаңа шошқа еті, сиыр еті, балық, тауық еті, оралған өңделген тағамдар және т.б. (оны бір күн ішінде қолдану ұсынылады, бірақ 3 күннен аспайды). Ішінара капсулаланған өңделген тағамдар (мұздату үшін жарамсыз).
7	Тез бұзылатын азық - түлікке арналған бөлім	-2~+3	Жаңа және мұздатылған шошқа еті, сиыр еті, тауық еті, тұщы су және т температура 0 °С -тан төмен; егер температура 0 °С -тан жоғары болса, оны бір күн ішінде қолдану ұсынылады, бірақ 2 күннен аспайды). Теңіз өнімдері (0 °С -тан төмен температурада 15 күнге дейін, 0 °С -тан жоғары температурада сақтау ұсынылмайды).
8	Жаңа тағамдарды сақтауға арналған бөлік	0~+4	Жаңа шошқа еті, сиыр еті, балық, тауық еті, дайын тағамдар және т.б. (оны бір күн ішінде қолдану ұсынылады, бірақ 3 күннен артық емес).
9	Шарап бөлімі	+5~+20	Қызыл, ақ, жарқыраған шараптар және т.б.

Ескерту. Тағамды тиісті бөлімдерде немесе қаптамада көрсетілген сақтау температурасына сәйкес сақтаңыз.

Пайдалы кеңестер мен ұсыныстар

Аспаптың жұмыс уақытында сіз қалыпты болып табылатын тән дыбыстарды естисіз.

Тырсылдау - Сіз компрессорды қосқанда / өшіргенде тырсыл дыбысты естисіз.

Соққылау - Бұл дыбыс компрессор жұмыс істеп тұрған кезде естіледі.

Бүлкілдеу - Салқындатқыш агент түтіктермен аққан кезде сіз бүлкілдеген дыбысты немесе шолпылды естисіз.

Шолпыл дыбыс- Тіпті компрессорды сөндіргеннен кейін бұл дыбыс біраз уақытқа дейін естіледі.

Энергия үнемдеу ескерту

- Плиталардың, радиаторлардың және басқа жылу көздеріне жақын орналастырмаңыз.
- Есікті ашу уақыты минималды болуы тиіс.
- Температураны талап етілетін мәннен суық қоймаңыз.
- Бүйірлік және артқы қабырға қабырғадан бірдей қашықтықта екендігіне көз жеткізіңіз. Орнату жөніндегі нұсқаулықтарды қараңыз.
- Диаграммада көрсетілген жәшіктер мен сөрелердің оңтайлы орналасуын өзгертпеңіз. Кері

жағдайда бұл электр энергиясын тұтынуды арттыруға алып келуі мүмкін.

Тамақты сақтауға арналған жалпы кеңестер

Ең жақсы нәтиже алу үшін:

- Өнімдерді құралға қоймас бұрын оларды бөлме температурасына дейін суытыңыз.
- Азық -түліктерді жабық контейнерлерге салыңыз немесе сақтаңыз, әсіресе қатты иісі бар тағамдарды.
- Тамақты ауа құралдың ішінде еркін айналатындай етіп орналастырыңыз.

Тоңазытқыш бөлімінде тағамды сақтауға арналған кеңестер

- Ет (барлық түрлері): полиэтилен пакетке орап, жеміс -көкөніс контейнерінің үстіндегі сөреде сақтаңыз. Қауіпсіздік мақсатында сақтау мерзімі 1-2 күннен аспайды.
- Дайын тамақ, жеңіл тағамдар: жабыңыз және кез келген сөреде сақтаңыз.
- Көкөністер мен жемістер: жеміс -көкөніс контейнерінде сақтаңыз.
- Сары май мен ірімшік: ауа әсерін азайту үшін фольгаға немесе полиэтиленге ораңыз.
- Сүт бөтелкелері: жабық болуы керек, есік сөрелерінде сақтаңыз.

Тазалау және күтімі

Гигиеналық мақсаттарда аспаптың ішкі беттерін, соның ішінде барлық керек-жарақтарды тұрақты тазалап отыру керек. Аспапты тазалауды және оған қызмет көрсетуді кемінде әрбір 2 айда орындау керек.

⚠ ЕСКЕРТУ!



Электр тогының соғу қаупі

Тазалау кезінде құралды қуат көзінен ажырату қажет. Тазалау мен қызмет көрсетуден бұрын құралды өшіріп, ашаны ажыратыңыз немесе сақтандырғышты өшіріңіз.

Маңызды!

- Тазаламас бұрын, тағамды құралдан алып тастаңыз, оны салқын жерге қойыңыз және ерімеу үшін қақпағын жабыңыз.
- Құрылғыны тазалау үшін бу тазартқышты қолданбаңыз. Электр компоненттері туралы ылғал шөгуі мүмкін.
- Ыстық бу пластикалық бөлшектерді зақымдауы мүмкін.
- Эфир майлары мен органикалық еріткіштер, мысалы, лимон шырыны, апельсин қабығының шырыны, бутир қышқылы және сірке қышқылына негізделген жуғыш заттар пластикалық

бөлшектерге әсер етуі мүмкін. Бұл заттардың құрылғының бөлшектерімен жанасуына жол бермеңіз.

- Абразивті тазартқышты қолданбаңыз.
- Құрылғы мен ішкі жабдықты шүберекпен және жылы сумен тазалаңыз. Сіз сатылымда бар ыдыс жууға арналған жуғыш заттарды қолдана аласыз.
- Тазалап болғаннан кейін беттерді таза сумен суланған таза шүберекпен сүртіңіз.
- Конденсаторға жиналған шаң энергия шығынын арттырады. Құрылғының артындағы конденсаторды жылына кемінде бір рет жұмсақ щеткамен немесе шаңсорғышпен тазалаңыз.
- Тоңазытқыш бөлімінің артқы жағындағы еріген су ағызғышын тексеріңіз.
- Егер тесік бітеліп қалса, оны сабанмен тазалаңыз. Корпусты өткір заттармен зақымдамау үшін абай болыңыз.
- Барлық беттер толық құрғағанша күтіңіз. Содан кейін құрылғы қайтадан пайдалануға дайын болады.

Жібіту

Неге жібіту керек

- Тамақ ішіндегі ылғал немесе есік ашылған кезде құрылғының ішіне кіру қабырғаға аяз түрінде түсуі мүмкін. Аяздың қалың қабаты құрылғының салқындауы мен өнімділігін нашарлатады. Егер аяз қабатының қалыңдығы 10 миллиметрден асса, құралды қолмен жібітіңіз.

Тоңазытқыш бөлігін жібіту

- Тоңазытқыш камерасы жібітуді қажет етпейді, себебі артқы қабырғадағы мұз компрессор тоқтағанда автоматты түрде ериді. Жібіген су тоңазытқыштың артқы жағындағы ағызу құбыры арқылы еріген су науасына автоматты түрде құйылады.

Құралды өшіру

- Құрылғыдан тағамды алыңыз.
- Штепсельдік ашаны розеткадан ажыратыңыз немесе құрылғының қуат көзін ажыратыңыз.
- Құрылғыны мұқият тазалаңыз (тарауды қараңыз
- «Тазалау және техникалық қызмет көрсету»).
- Желдету үшін есікті ашық қалдырыңыз.
Ескерту. Егер құрылғыда мұздату камерасы болса.

Ақаулық себебін іздеу және түзету

⚠ ЕСКЕРТУ!

Ақаулықтарды жою алдында құралды электр желісінен ажыратыңыз. Ақаулар кішігірім ақаулардан туындауы мүмкін. Қызмет көрсету орталығына хабарласпас бұрын, оларды жөндеуге болатынын тексеріңіз. өз бетіңізше (төмендегі нұсқауларды қараңыз). Басқа ақаулар үшін қызмет көрсету орталығына хабарласыңыз.

Маңызды!

Құрылғыны жөндеуді тек уәкілетті маман ғана жүргізе алады. Дұрыс емес жөндеу қолданушы үшін қауіпті болуы мүмкін. Құрылғыны жөндеу үшін уәкілетті қызмет көрсету орталығына хабарласыңыз.

Мәселе	Ықтимал себебі	Мәселені шешу
Аспап жұмыс істемейді	Аспап қосылмаған.	Аспапты қосыңыз.
	Аша розеткаға қосылмаған немесе бос салынған.	Аспапты электр розеткасына салыңыз.
	Сақтандырғыш іске қосылды немесе сынған.	Сақтандырғышты тексеріңіз, қажет болса оны ауыстырыңыз.
Аспап өте қатты салқындатады.	Қуат баусымы зақымдалған.	Қуат баусымын ауыстырыңыз.
	Өте суық температура бапталған.	Температура реттегішін жылы баптауға уақытша қойыңыз.
	Өнімдер өте ыстық.	Температура дұрыс емес реттелген.
Ішкі көмескі жарық шамы жұмыс істемейді.	Камераның есігі тым ұзақ уақыт ашық тұрды.	Есіктің ашылуын бақылаңыз.
	Соңғы 24 сағатта камераға тым көп жылы өнімдер салынған.	Температура реттегішін өте суық баптауға уақытша қойыңыз.
	Камера жылу көзіне тым жақын орналасқан.	Нұсқаулықтағы аспапты орнату бөлімін қараңыз.
Тіпті тығыздамасында көп мөлшерде болуы.	Көмескі жарық шамы зақымдалған.	Шамды ауыстыруды қызмет көрсету орталығының маманы орындайды.
	Есіктің тығыздамасында саңылау бар (саңылаусыздық есікті қайта пайдалану барысында бұзылуы мүмкін).	Тығыздаманың деформацияланған бөліктерін феномен (суық баптауда) абайлап қыздырыңыз және қолмен оларға қажетті пішімді беріңіз.
	Ерекше шу.	Аспап тегіс емес орнатылған.
Камера қабырғаға немесе басқа заттарға тиеді.		Аспапты аздап жылжытыңыз.
Аспаптың қандай да бір компоненті, мысалы, камераның артындағы түтік қабырғаға немесе аспаптың басқа бөлігіне тиеді.		Егер қажет болса, түтікті сәл бүгіңіз.
Компрессор температура баптауын өзгерткеннен кейін бірден іске қосылмайды.	Бұл қалыпты құбылыс.	Компрессор біраз уақыттан кейін жұмыс істей бастайды.
Төменгі немесе сөрелерде су бар	Жылы су төгетін тесік бітелген	«Тазалау және техникалық қызмет көрсету» бөлімін қараңыз

Аспапты кәдеге жарату

Өнімді тұрмыстық қалдықтармен бірге тастауға болмайды.

Қаптама

Қайта өңдеу белгісімен белгіленген орау материалдары қайта өңдеуге жарамды. Қаптаманы қайта өңдеуге арналған тиісті контейнерге тастаңыз.

Құрылғыны қалдық қондырғыларды қабылдау пунктіне тапсырар алдында

1. Қуат сымын розеткадан ажыратыңыз.
2. Қуат сымын кесіп, штепсельмен бірге тастаңыз.

⚠ ЕСКЕРТУ!

Құрылғыда салқындатқыш пен газ оқшаулағыш қабатта болады. Тоңазытқыш пен газды дұрыс тастау керек, себебі олар көзге зақым келтіруі немесе тұтануы мүмкін. Қоқысқа тастамас бұрын, салқындатқыш контурының құбырларының зақымдалмағанын тексеріңіз.

Өнімді дұрыс кәдеге жарату



Өнімдегі немесе оның қаптамасындағы бұл белгі оны тұрмыстық қалдықтармен бірге тастауға болмайтынын көрсетеді. Өнімді электрлік және электронды жабдықты жинауға арналған жинау орнына апарыңыз. Бұл өнімнің дұрыс тасталуы қаптамасыз ету арқылы сіз қоршаған ортаға және адам денсаулығына зиянды қалдықтарды тиімсіз өңдеуден ықтимал зиянның алдын алуға көмектесесіз. Бұл өнімді жою туралы қосымша ақпарат алу үшін жергілікті билік органдарына, қоқыс шығару қызметіне немесе сіз өнімді сатып алған дүкен.

Техникалық сипаттамалары

моделі	RR121D4AW1 RR121D4AD1
Номиналды кернеу / жиілік, В/Гц	220~240/50
Номиналды тоқ, А	0.6
Салқындатқыш агент және оның салмағы, гр	R600a, 27гр
Оқшаулау	Циклопентан
Таза салмағы, кг	18.7
Ені/Тереңдігі/Биіктігі	475*448*842
Жалпы брутто көлемі, л	94
Пайдалы көлемі, л	90
Климаттық класс	T
Шудың максималды деңгейі,дБ	39

Сауда белгісі	Hisense
Өнімнің түрі	ТОҢАЗЫТҚЫШ
Өндіруші	Gorenje gospodinjski aparati, d.o.o. (Gorenje, d.o.o.) - Partizanska Cesta 12, 3320 Velenje, Slovenia
Импорттаушы	«Горенье БТ» ЖШС, Ресей, 119180, Мәскеу Якиманская көш, 4, 1 үй, 3 қабат, үй-жай I, 55 бөлме
Қызмет ету мерзімі	7 жыл
Сервистік қызмет көрсету	Қазақстан Республикасының аумағында Hisense тұрмыстық техникаға қызмет көрсетумен уәкілетті сервистік орталықтар айналысады. Сервистік орталықтардың тізімін http://kz.hisense.com сайтынан және 8 800 200 09 99 телефон нөмірі (Қазақстан бойынша қоңырау шалу тегін) бойынша ақпарат орталығынан сұрау арқылы табуға болады.



Сделано в Китае

Hisense

life reimagined